

T.1619

AKDENİZ ÜNİVERSİTESİ
SOSYAL BİLİMLER ENSTİTÜSÜ

AKDENİZ ÜNİVERSİTESİ
MERKEZ KÜTÜPHANESİ

Salih Gökhan TIRYAKI

LİKYA'DA KAYNAK KÜLTÜ

Danışman

Prof. Dr. Fahri IŞIK

T.1619/1-1

Arkeoloji Bölümü

Lisansüstü Tezi

Antalya, 2004

AKDENİZ ÜNİVERSİTESİ
SOSYAL BİLİMLER ENSTİTÜSÜ

Salih Gökhan TİRYAKİ

LİKYA'DA KAYNAK KÜLTÜ



Arkeoloji Bölümü

Lisansüstü Tezi

Antalya, 2004

Sosyal Bilimler Enstitüsü Müdürlüğü'ne,

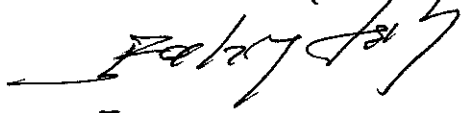
Bu çalışma, jürimiz tarafından Arkeoloji Anabilim Dalı Programı'nda Yüksek Lisans tezi olarak kabul edilmiştir.

Başkan : Prof. Dr. Fahri Lalkı 
Üye (Danışmanı) : Prof. Dr. Fahri Lalkı
Üye : Prof. Dr. Nevzat Beşikçi 
Üye : Doç. Dr. Recai Tekeçli 
Üye :

Onay : Yukarıdaki imzaların, adı geçen öğretim üyelerine ait olduğunu onaylım.

21.1/2004

Prof. Dr. Oğhan KURUÖZÜM
Müdür

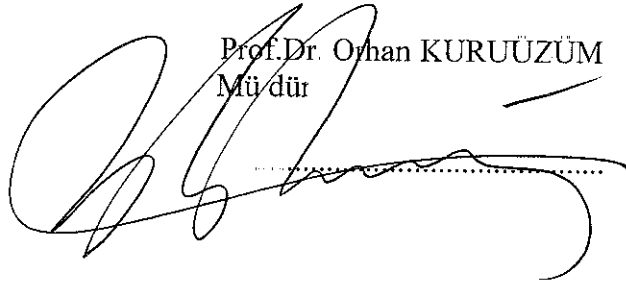

İÇİNDEKİLER

Önsöz	ii
Kısaltmalar ve Kaynakça	iii
Özet	xii
Summary	xiii
Giriş	1
I. Bölüm : Likya Coğrafyası	4
1.1 Sınırlar	4
1.2 Topografya (Dağlar, Vadiler, Akarsular)	4
II. Bölüm: Likya'da Kültler	7
III. Bölüm: Likya'da Kaynak Kültü	9
III 1 Eskiçağ Yazını'nda Likya'nın Kutsal Kaynakları	9
1.1 Kabene Kaynağı (Καβήνη Κορήνη)	9
1.2 Kalbios Kaynağı (Κάλβιος Κορήνη)	9
1.3 Kyaneai Kaynağı	9
1.4 Limyra Kaynağı	10
1.5 Melite Kaynağı (Μελίτη Κορήνη)	10
1.6 Oinoanda Kaynağı	11
1.7 Skaroi Kaynağı (Σκάροι Κορήνη)	11
1.8 Sura Kaynağı	11
1.9 Telandros Kaynağı	11
1.10 Telephos Kaynağı (Τηλέφου Κορήνη)	12
1.11 Wianavanta ¹⁾ Kaskal Kur'u/Kutsal Kaynağı	14
III 2 Kutsal Kaynak Yapıları	16
2.1 Kyaneai Kutsal Kaynak Havuzu	16
2.2 Letoon Kutsal Kaynak Havuzu	17
2.4 Sura Kaynak Tapınağı	18
2.5 Tuminehi/Tymnessos Nymph'e'leri Kutsal Kaynak Evi	19
III 3 Kaynak Tanrı/Tanıçaları	21
3.1 Apollon	21
1.1 Apollon Patareus	22
1.2 Apollon Surios	21
1.3 Apollon Thrykseus	23
3.2 Eliyâna'lar (=Nymphai)	26
3.3 Leto	28
Sonuç	31
Levhalar Dizini	35
Levhalar	

Önsöz

Lisansüstü tez araştırması olarak seçilen “Lıkya’da Kaynak Kültü” konusu iki yıla yakın bir süre içinde hazırlanabilmiştir. Bu süre içinde araştırmanın sorumluluğuna ortak olan Prof. Dr. Fahri İŞİK’ın katkıları benim için değerlidir. Aynı şekilde, söz konusu çalışmayı “2003 yılı Lisansüstü Tez Araştırmaları” dahilinde değerlendirecek ilgili alanların yerinde görülmesine olanak sağlayan Suna-İnan Kıraç Vakfı Akdeniz Medeniyetleri Araştırma Enstitüsü’ne, Enstitü Müdürü Arkeolog Kayhan DÖRILUK nezdinde teşekkür etmek isterim.

Araştırma boyunca bilgilerine başvurduğum Doç. Dr. Recai TEKOĞLU, Doç. Dr. Buthan Varkıvanç, Öğr. Gör. Süleyman BULUT, Arş. Gör. Şükrü ÖZUDOĞRU, Arş. Gör. Burak TAKMER, Arş. Gör. Fatih ONUR, Arkeolog Cemil DUMANLIOĞLU ve Filolog Ebru GÖNCÜ’ye de ilgi ve yardımlarından dolayı teşekkür ederim.

Aralık 2003

Antalya

Salih Gökhan TIRYAKI

Kısaltmalar ve Kaynakça

Sürelî Yayınlar	
Actes Lycie	Actes du Colloque sur la Lycie (Bibliothèque de l'Institut français d'études anatoliennes d'Istanbul 1978) Paris 1980
Akten Lykien	Akten des II. Internationalen Lykien-Symposions (Wien, 6-12 Mai 1990), (Ed) J. BORCHHARDT-G. DOBESCH I-II (ETAM 17, 18) Wien 1993.
AMS	Asia Minor Studien
ANWR	Aufstieg und Niedergang der Römischen Welt
AS	Anatolien Studies
AW	Antike Welt. Zeitschrift für Archäologie und Kulturgeschichte
BibOr	Bibliothèque Orientalis
DNP	Der Neue Pauly. Enzyklopädie der Antiker
DOP	Dumbarton Oaks Papers
EA	Epigraphica Anatolica
FdX-III	P. Couple - P. Demargne, Fouilles de Xanthos III: Le Monument des Nereids L'Architecture (1969)
FdX-IX	H. Metzger, Fouilles de Xanthos IX: La Région Nord Du Létôon / Les Sculptures / Les Inscriptions Gréco Lyciennes (1992)
IstForsch	Istanbuler Forschungen
IstMitt	Istanbuler Mitteilungen
JCS	Journal of Cuneiform Studies
JNES	Journal of Near Eastern Studies
KST	Kazi Sonuçları Toplantısı
LIMC	Lexiconum Iconographicum Mythologiae Classicae
RA	Römische Abteilung
RGTC	Répertoire Géographique des Textes Cunéiformes.
RE	Paulys Realencyclopädie der classischen Altertumwissenschaft
SEG	Supplementum Epigraphicum Graecum
TAD	Türk Arkeoloji Dergisi
TAM	Tituli Asiae Minoris I-V (1901-1981)
ZPE	Zeitschrift für Papyrologie und Epigraphic

Antik Literatur

Aelianus

CLAUDIÏ AELIANIUM (ĪS 2-3. yy.)

De Natura Animalium/Περὶ ζῴων ἰδιότος

Claudii Aeliani de natura animalium libri xvii, Graz Akademische Druck und Verlagsanstalt, 1971: 3. 436

Antonius Liberalis

ANTONINUS LIBERALIS (ĪS. 2. yy.),

Metamorpheseon synagoge/μεταμορφώσεων συναγωγή. Ed. I. Cazzaniga. Milan: Istituto Editoriale Cisalpino, 1962: 12-77

Athenaios

ATHENAIOS (ĪS 2.-3.yy.)

Athenaios, Deipnosophistae/Δειπνοσφίσιται

Athenaei Naucratae Deipnosophistarum libri xv, 3 vols. ed. G.

Kaibel. Leipzig Teubner, 1-2: 1887; 3.1890 (repr. 1-2: 1965, 3: 1966)

Herodianus

AELIUS HERODIANUS (ĪS. 2. yy.)

De prosodio catholici/Περὶ κατολίκης προσωδίας

Grammatici Graeci, vol. 3. 1 ed. A. Lentz. Leipzig: Teubner, 1867
repr. Hildesteim: Olms, 1965: 3-547

Oracula Sibyllina

ORACULA SIBYLLINA (Ī Ö. 2.-ĪS. 4. yy.)

Die Oracula Sibyllina/Oi Σιβυλλιακοὶ χρησμοὶ

(Die griechischen christischen Schriftsteller 8. ed. J. Geffcken.
Leipzig: Hinrichs, 1902: 1-226.

Pausanias

PAUSANIAS (ĪS 2. yy.)

Pausanias, Graeciae descriptio/Περὶ ἡγησις τῆς Ἑλλάδος

ed. F. Spiro. Leipzig: Teubner, 1902: 1-72.

Plinius

GAIUS PLINIUS SECUNDUS (ĪS. 1. yy.)

C. Plini Secundi, Naturalis Historiae, Libri XXXVII. vols. 1-5.

Ed. C. Mayhoff, 1892-1902.

Plutarkhos

PLUTARKHOS (ĪS 1.-2. yy.)

De sollertia ananimalium/πότερα τῶν ζῴων φρονιμώτερα τὰ χερσαῖα ἢ

τὰ ἐνυδρᾶ/Plutarchi moralia, vol. 6.1. ed. C. Hubert. Leipzig: Teubner,

1954 (repr. 1959: 11-75)

Quintius Smyrnaeus

QUINTUS SMYRNAIOS (ĪS. 4. yy.)

Posthomerica / οἱ μεθ' Ὅμηρον

Quintius de Smyrne. La suite d'Homere, 3. vols. ed. F. Vian, 1: 1963
; 2: 1966; 3: 1969.

- Stephanus Byzantios STEPHANOS BYZANTIOS (İ.S. 6. yy.)
Ethnica / Ἐθνικά
Stephan von Byzanz, Ethnica , ed. A. Meineke. Leipzig 1849
(repr.1958)
- Modern Literatür
- Adak, *Likya ve Roma* M. ADAK, "Likya ve Roma", *Likya İncelemeleri I* (2002) 129-146.
- Akurgal, *Anadolu* E. AKURGAL, *Anadolu Uygarlıkları* (1987)
- M.Akurgal, *Bayraklı* M. AKURGAL, "Bayraklı Kazısı 1995", *K.S.T XVII-II*, 1995, 27-33.
- M.Akurgal, *Alt-Smyrna* M. AKURGAL, "Ein früharchaisches Brunnenhaus in Alt-Smyrna" *IstMitt* 46, 1996, 131-134.
- Akşit, *Likya Tarihi* O. AKŞİT, *Likya Tarihi* (1967)
- Arslan, *Mithridates* M. ARSLAN, "I Mithridates-Roma Savaşı Rhodos ve Likya'nın Durumuna Genel Bakış", *Likya İncelemeleri I* (2002) 116-128.
- Aulock, *Lykien* H. VON AULOCK, "Die Münzprägung des Gordian III und der Tranquilla in Lykien" *IstMitt Beih.* 11 (1974)
- Barnett, *Rock Façades* R. D. BARNETT, "The Phrygian Rock Façades and The Hittite Monuments", *Bib.Or.* X, 1953, 78-83.
- Barringer, *Nereids* J. M. BARRINGER, *Divine Escorts Nereids in Archaic and Classical Greek Art* (1998)
- Bean, *Ege* G. E. BEAN, *Eskiçağda Ege Bölgesi* (2001)
- Bean, *Karia* G. E. BEAN, *Karia* (1987)
- Bean, *Lykia* G. E. BEAN, *Eskiçağda Lykia Bölgesi* (2001)
- Borchhardt, *Myra* J. BORCHHARDT, *Myra. Eine lykische Metropole in antiker und byzantinischer Zeit. Mit Beiträgen von J. BORCHHARDT-O. FELD-G. NEUMANN-U. PERSCHLOW-K. SCHÜRER-G. WIEGAND-H. WIEGARTZ-M. WÖRRLE-W. WRUSTER*, *IstForsch.* 30, 1975.
- Borchhardt, *Limyra* J. BORCHHARDT, *Limyra. Zemuri Taşları* (1999)
- Borchardt, *Tuminehi* J. BORCHARDT-G. NEUMANN-K. SCHULZ, "Tuminehi/Tymnessos", *Adalya VI*, 2003, 21-91.
- Bryce, *Lukka* T. BRYCE, "Lukka Problem and Possible Solution", *JNES* 33,

- Bryce, *Lukka* I. BRYCE, "Lukka Problem and Possible Solution", JNES 33, 1974, 395-404.
- Bryce, *Leto* I BRYCE, "Arrival of the Goddess Leto in Lycia", Historia 32, 1983, 1-13
- Bryce, *Lycians* I BRYCE, Lycians in Litterary and Epigrafic Source (1986)
- Carier, *Apollon* J. E. CARIER, Antik Dünya ve Geleneksel Toplumlarda Din v Mitolojiler Sözlüğü I-II (ed. Y Bonnefoy) (2001) s v Apollon 48-52.
- Cole, *Water* S. G. COLE, "The Uses Of The Water in Grek Sanctuaries" Early Grek Cult Practice (Proceeding of the Fifth International Symposium at the Swedish Institute at Athens-1986) (1988) 161-5
- Cornellius, *Telephos* F CORNELLIUS, "Telephos. Eine Episode der hethitischen Geschichte in griechischer Sicht", Festschrift Heinrich Otten (1973) 53-58
- Darga M. Hitit Mimariğı I, Yapı Sanatı Arkeolojik ve Filolojik Veriler (1985)
- Del Monte-Tischler, 1978 G DEL MONTE-T TISCHLER, RGIC VI, Die Orts- und Gewässernamen der hethitischen Texte (1978)
- Dinçol, *Fal ve Kehanet* B. DİNÇOL, "Hitit Fal ve Kehanet", Arkeoloji ve Sanat Dergisi IV-V, 1979, 6-11.
- Erhat, *MitSöz* A. ERHAT, Mitoloji Sözlüğü (1972)
- Erkanal, *Eflatunpınar* H ERKANAL, "Eflatunpınar Anıtı", B Cömert'e Armağan, 1980, 293-298
- Forlanini, *Geography* M. FORLANINI, "The Geography of Hittite Anatolia in the Light of the Recent Epigraphical Discoveries", III Hititoloji Kongresi Bildirileri-1996, 1998, 217-223
- Fortenrose, *Python* J FORTENROSE, Python A Study of Delphic Myth and its Origins (1959)
- Foss, *Lycian Coast* C Foss, "Lycian Coast in the Byzantine Age", DOP 48, 1994, 1-52
- Frei, *Götterkut* P FREI, "Die Götterkulte Lykiens in der Kaiserzeit", ANWR II 18.3, 1991, 1729-1864.
- Gabriel, *Phrygie IV* A. GABRIEL, Phrygie IV. Institut Français d'archaéologique de Stamboul, Phrygie, Exploration archaéologique IV, La Cité de Midas, Architecture (1965)
- Glasser, *Brunnenbauten* F GLASSER, Antike Brunnenbauten (KRHNAI) in Griechenland (1983)

- Gordon, *D KASKAL KUR* E I GORDON, "The Meaning of The Ideogram ^DKaskal Kur 'Underground Water Course' And It's Significance For Bronze Age Historical Geography", JCS 21, 1967, 71-88
- Greaves, *Miletos* A M GREAVES, *Miletos Bir Tarih* (2002)
- Guthrie, *Greeks* W K C GUTHRIE, *The Greeks and Their Gods* (1955)
- Günbatti, *Su Ordali* C. GUNBATTI, "Eski Anadolu'da Su Ordali", *Anadolu Arşivleri (Archivum Anatolicum)* IV, 2000, 85-94
- Güterbock, *Hittite Monuments* H G GÜTERBOCK, "Notes on some Hittite Monuments", AS 6, 1956, 53-54
- Güterbock, *Religion* H G GÜTERBOCK, "Hittite Religion", *Forgotten Religions* (ed V Fern) (1950) 83-105
- Haspels, *Phrygia* H E HASPELS, *The Highland of Phrygia Sites and Monuments I-II* (1971)
- Hoffner, *Hittite Myths* H A HOFFNER, *Hittite Myths* (1990)
- Hall, *Leto* A HALL, "Sanctuary of Leto at Oinoanda", AS XXVII, 1977, 93-96.
- Hall, *Oracle* A HALL, "The Klarian Oracle at Oinoanda", ZPE 32, 1978, 263-267
- Işın, *Patara Terrakotaları* G İŞİN, *Helenistik ve Erken Roma Dönemlerinde Patara Terrakotaları (Yayınlanmamış Doktora Tezi, Antalya-1998)*
- Işık, *Demirçağ* F İŞİK, "Batı Uygarlığının Kökeni Erken Demirçağ Doğu-Batı Kültür ve Sanat İlişkileri'nde Anadolu", IAD XVIII, 1989, 1-24
- Işık, *Doğa Ana* F İŞİK, *Doğa-Ana Kubaba: Tanrıçaların Ege'de Buluşması* (1999)
- Işık, *Eni Mahanahi* Die anthropomorphe Halbstatue der 'Eni Mahanahi' aus Letoon", *Festschrift für R Fleischer* (2001) 143-151.
- Işık, *Kaya Tapınakları* F İŞİK, "Lıkyia Kaya Tapınakları", *Anadolu Medeniyetleri Müzesi Konferansları 1994* (1995) 110-123.
- Işık, *Pamfilya* F İŞİK, "Pamfilya ve Anadolu Gerçeği", *Adalya I*, 21-44
- Işık, *Patara* F İŞİK, *Patara The History and Ruins of the Capital City of Lycian League* (2000)
- Işık, *Pttara* F İŞİK, *Pttara im Land vom Hethitischen Lukka und Homerischen Lykia*", *Lykia I*, 1994, 1-11
- Jameson, *Lykia* S JAMESON, RE S XIII (1973) 265-308 s v. Lykia

- Karasu, *Büyük Deniz* A. KARASU, "Hitit Metinlerine Göre Büyük Deniz", III. Hititoloji Kongresi Bildirileri-1996 (1998) 357-363.
- Karağuz, *Hitit Anıtları* G. KARAĞUZ, "M.Ö. II Binde Konya Bölgesi Hitit Kaya Anıtları ve Yazıtları Üzerine Bazı Gözlemler", 2001 Yılı Anadolu Medeniyetleri Müzesi Konferansları (2001) 54-90.
- Keen, *Dynastic Lycia* A. G. KEEN, *Dynastic Lycia: A Political History Of The Lycians and Their Relations with Foreign Powers c. 545-362 B.C.* (1998)
- Klahn, *Iflatun Pınar* J. B. KLAHN, "Noch Einmal Iflatun Pınar", N.Özgüç'e Armağan (1993) 339-355.
- Kokkorou-Alewrass, *Apollon Daphnephoros* G. KOKKOROU-ALEWRAS, LIMC II 1 (1984) 324. s.v. Apollon Daphnephoros
- Korfmann, *Appaluinas* M. KORFMANN, "Troja Kapılarındaki Steller Truisa/Tarawa/Willusa'da Appaluinas-Apollon?", Anadolu Medeniyetleri Müzesi Konferansları-1997 (1998) 39-58.
- Korfmann, *Troia VI-VIIa* M. KORFMANN, "Yüksek Troia Kültürü (Troia VI ve VIIa)", Düş ve Gerçek: Troia (Sergi Kataloğu, Almanya-2001) 395-406
- Köktürk, *Girmeler* H. KÖKTÜRK, "New Lights of the Prehistorical Lycia: Finds From Girmeler Cave Near Tlos", Likya III, 1996, 39-41.
- Laroche, *Inscription* E. LAROCHE, "L'inscription lycienne", FdX-VI, 1979, 49-127
- Le Roy, *Alexander* CH. LE ROY, "Alexander A' Xanthos", Actes Lycie, 51-62
- Magie, *Roman Rule* D. MAGIE, *Roman Rule in Asia Minor I-II* (1950)
- McLean, *Inscriptions* B. H. McLEAN, *Greek and Latin Inscriptions in the Konya Archaeological Museum* (2002)
- McMahon, *Tuttelary Deities* G. McMAHON, *Hittite State Cult Of The Tuttelary Deities* (1992)
- McQueen, *Hattian Mythology* J. McQUEEN, "Hattian Mythology and Hittite Monarchy", AS 9, 1959, 171-178
- McQueen, *Hititler* J. McQUEEN, *Hititler ve Hitit Çağı'nda Anadolu* (2001)
- Melaart, *Eflatun-Pınar* J. MELAART, "The Late Bronze Age Monument of Eflatun-Pınar and Fasillar Near Beyşehir", AS XII, 1962, 111-117
- Mellink, *Lycia and Lukka* M. MELLINK, "Homer, Lycia and Lukka", *The Age Of Homer: A Tribute to Emily Towsand* (1998) 33-43.
- Metzger, *1980* H. MEIZGER, "Deux sanctuaries des eaux d'époque perse ou hellénistique ancienne au Létôn de Xanthos", Actes Lycie, 21-28.

- Metzger 1992 H METZGER, "Le «Bâtiment de la Source» et l'édifice nord/ouest", FdX-IX (1992) 7-16.
- Milner, *Apollo* N. P. MILNER, "Notes and Inscriptions on the Cult of Apollo at Oinoanda", AS 50, 2000, 139-149
- G Neumann 1971 G. NEUMANN, Beitrage zum Lykischen, Die Sprache 8, 1962, 73-76
- Neumann, *Eflatun Pınar* R. NEUMANN, "Einige Beobachtungen in Eflatun Pınar" Mansel'e Armağan I (1974) 467-474
- Neumann, *Quellheiligtum* R. NEUMANN, "Romisches Quellheiligtum in Paphlagonien", RA 63, 1956, 26-31.
- Neve, *Regenkult* P. NEVE, "Regenkult Anlagen in Boğazköy/Hattuša", IstMitt Beih 5 (1971)
- Neve, *Hattuša* P. NEVE, "Hattuša – Stadt der Götter und Tempel", AW (1992)
- Nilsson, *Oracles and Politics* M. P. NILSSON, Cults, Myths, Oracles and Politics in Ancient Greece (1951)
- Onur, *Lamp-Stand* F. ONUR, "The Lamp-Stand Offerings of Primpilarius Flavius Bassus to Apollo Patroos in Patara, EA 33, 2001, 169-174
- Onur, *Hidrografi* F. ONUR, "Antik Veriler Işığında Lykia'nın Hidrografyası", Likya İncelemeleri I (2002) 53-61
- Özenir, *Eflatunpınar* S. ÖZENİR, "Eflatunpınar Hitit Anıtı Kazı ve Temizlik Çalışmaları", VIII Müze Kurtarma Kazıları Semineri (1997) 135-140
- Özkaya, *Spring Cult* V. ÖZKAYA, "Cybele and the Waterside Shrine. Some Observations on the Phrygian Springcult and its Origin", Arkeoloji Dergisi IV, 1996, 97-107
- Parke, *Oracle* H. W. PARKE, Oracles Of Apollo in Asia Minor (1985)
- Ridgway B. S. "Leto and the Children", E Akugal'a Armağan, Anadolu XXII 1981/83, 99-109.
- Saraçoğlu, *Akdeniz* H. SARAÇOĞLU, Akdeniz Bölgesi (1989)
- Sauer, *Quellen* E. SAUER, DNP 10 (1999) 695-696 s v Quellen (Quellgötheiten)
- Savaş, *Hattuša* H. Ö. SAVAŞ, "Hattuša Adı Uzerine", III Uluslararası Hititoloji Kongresi Bildirileri-1996, (1998) 505-515

- Stenton-Coulton, Oinoanda** E C STENTON-J J COULTON, "Oinoanda: Water Supply and Aquaduct", AS XXXVI, 1986, 18-45.
- Stewart, Telephos/Telepinu** A STEWART, "Telephos, Telepinu and Dionysos: A Distant Light on an Ancient Myths", Pergamon II (1999) 109-127
- Şahin, Klaros** N. ŞAHİN, Klaros Apollon Klarios Bilicilik Merkezi (1998)
- Takmer-Arca, Ogyges** B TAKMER-E N AKDOĞU-ARCA, "Ogyges'in Kişiliğinde Panyasis'in Fragmanı için Bazı Yorumlar: Bellerephon Mitosu'nun Yeniden Değerlendirilmesi ve Lykia'nın Erken Tarihi", Adalya V, 2001/2002, 1-25.
- Takmer, Oragrafya** B. TAKMER, "Likya'nın Oragrafyası", Likya İncelemeleri I (2002) 34-53.
- Teffeteller, Sun Goddess of Arinna** A TEFTEELLER, "Grek Athena and the Sun Goddess of Arinna", (ed S Deary-A Willing) Athena in the Classical World (2001)
- Tiryaki, Şarap-Tanrı** S G TİRYAKI, "İvriiz Kabartması Işığında Anadolu'da Şarap-Tanrı Anlayışı ve Bu Anlayışın Gelişimi Üzerine.", Adalya V, 2000-2001, 61-74.
- Tischler, Hydronomie** J. TISCHLER, Kleinasiatische Hidronomie Semantische und morphologische Analyse der griechischen Gewässernamen (1977)
- Thomsen, Kyaneai** A THOMSEN, "Suburbane Heiligtümer Bei Kyaneai: Eine Quellfassung bei Kyenai-des Orakelheiligtum des Apollon hyrxeus?", AMS 18, 1995, 44-48.
- Ussishkin, Cup-Marks** D USSISHKIN, "Hollows, Cup-Marks, and Hittite Stone Monuments", AS XX, 1975, 85-105
- Von Loon M N.** Jartian Art (1996)
- West, Cults** D R. WEST, Some Cults of Grek Goddesses and Female Daimons of Oriental Origin (1995)
- Zahle, Tombs and Cities** J ZAHLE, "Lycian Tombs and Lycian Cities", Actes Lycie, 37-49.
- Zgusta, Ortsnamen** L. ZGUSTIA, Kleinasiatische Ortsnamen (1984)

Genel Kısaltmalar

<i>aş.</i>	aşağıda	<i>str.</i>	satır
<i>ay.</i>	aynı yazar	<i>s.v.</i>	sub voce
<i>bk.</i>	bakın	<i>vd.</i>	ve devamı
<i>bl.</i>	bölüm	<i>vdd.</i>	ve devamının devamı
<i>dn.</i>	dipnot	<i>y.</i>	yukarıda
<i>İ.Ö.</i>	İsa'dan önce	<i>yy.</i>	yüzyıl
<i>İ.S.</i>	İsa'dan sonra		
<i>krş.</i>	karşılaştır		
<i>lev.</i>	levha		
<i>nr.</i>	numara		
<i>res.</i>	resim		
<i>s.</i>	sayfa		

Özet

“Lıkyalıda Kaynak Kültü” başlıklı tez çalışması, yörede kaynaklar odağında gelişen inanç etkinliklerini kurumsallık ve süreklilik dahilinde araştıran bölgesel bir din tarihi araştırmadır. Bu bağlamda mimariden ikonografiye kaynak inancıyla bağlantılı unsurların tümü araştırma kapsamına alınmış; Lıkyalı'nın kutsal kaynakları, ilgili tapınım döşemeleri ve bu alanlarda kutsanan koruyucu kimlikleri tespit etmek yoluna gidilmiştir. Bu yapılırken de inancı temellendiren düşünün dönemsel olarak bölünemeyeceğinden hareket edilerek, “Lıkyalı” toponym'ünün işaret ettiği coğrafi sınırları; kronolojik, etnografik ve din tarihi açısından belli bir dönemi kapsayacak biçimde değil kült tanımları nezdinde süreklilik olgusunun irdelenebilmesi için mümkün olduğunca geniş tutulmuştur.

Lıkyalıların kaynaklar odağında yapılaşmış kutsal alanları işaret etmek için ne tür bir ifade kullandıkları bilinmemektedir. Aynı biçimde kutsal alanlarla bağlantılı yerel söylencelerin bütünüyle antik yazına yansımamış olması da sorunu artırmaktadır. Bu nedenle Lıkyalı'daki kutsal kaynakların tespiti, farklı süreçlerde yöreye ilişkin atıflarda bulunan çeşitli yazın geleneklerinin kendi ifade biçimleri nezdinde ve hayli sınırlı olmakla birlikte varolan kalıntılar ile yazıtlar dahilinde sağlanabilmektedir. Nitekim bu olgunun doğal sonucu olarak Lıkyalı'daki kutsal kaynakların saptanabilmesi, her biri ait olduğu yazın geleneğinde ilgili kutsal alanları yapısal ve işlevsel yönden tarif eden Hititçe ^D KASKAL KUR ve Hellence Kırene (*Κρήνη*) ifadelerinin anlaşılmasını gerektirmektedir. Zira bu gereklilik mimariden ikonografiye burada tanıtılan unsurların bütünüyle kavranabilmesi ve bu yolda bölgesel karşılaştırmalarla belli çıkarımlara ulaşılması yolunda kayda değer bir engel oluşturmaktadır.

Bununla birlikte söz konusu araştırma, Lıkyalı boyunca onbir farklı alanda (Kabene, Kalbios, Kyaneai, Letoon, Limyra, Patara, Skaroi, Sura, Telandros, Tuminehi ve Wiianavanta (=Oinoanda)) kaynakların özel bir ihtimamla çeşitli etkinliklere odak olduğunu belgeleyebilmektedir. Yine de, söz konusu alanlardan azımsanamayacak bir kısmının (Wiianavanta, Kalbiaos, Kabene, Skaroi, Limyra) konumu bugün için belirsizdir. Diğer yandan Sura ve Tuminehi kaynak yapıları bir kenara bırakılacak olursa, konumuna ilişkin fikir yürütebildiğimiz birkaç kutsal alan da, ya henüz kazılmamış ya da hayli kötü korunmuş olması nedeniyle (Kyaneai, Letoon, Oinoanda, Patara) bütünüyle araştırılamamaktadır.

Tüm bu olumsuzluklara karşın Lıkyalı'daki kutsal alanlar araştırıldığında, kaynaklar odağında gelişen uygulamaların yörenin sınırları dahilinde yaygın ve süreklilik arz eden bir dinsel anlayışı temsil ettiği söylenebilmektedir. Buna göre arkeolojik verilerle İ.Ö. 6-5 yüzyıllarda yapılaşığına tanıklık edilen kült uygulamalarının (Kyaneai, Letoon, Patara, Tuminehi) yazın verileri dahilinde Lıkyalı'nın Demir Çağ öncesi yerleşimcileri Lukkalılarla yakından ilişkili olduğu görülmektedir.

Summary

The present MA thesis, "Springcult in Lycia", focuses on religious activities based on Lycian springs within the institutional process in the history of religion of the region. Every aspect of the spring beliefs, from architecture to iconography, has been taken into consideration. An attempt has been made to classify the Lycian sacred springs and to identify the deities associated with each of them.

We do not know how the Lycians initially identified springcult centres. The examination and identification of the sacred springs in Lycia was primarily based on ancient literary sources, epigraphic documents, numismatic evidence and archaeological remains. In order to understand the identification and function of Lycian sacred spring within their architectural context it is essential to know the meaning of the Hittite word ¹³ KASKAL KUR (Under Ground Water Course) and the Greek word *Κρήνη* /Kṛēne (Sacred Spring, Fountain).

Based on our results from fieldwork in Lycia we have identified eleven different sites [Cabene, Calbius, Cyaneai, Letoon, Limyra, Patara, Skaroi, Sura, Telandrus, Tuminehi ve Wiianavanta (= Oinoanda) that were possibly religious centres focused on springs. In the case of five of the above cult centres (Wiianavanta, Kalbiaos, Kabene, Skaroi, Limyra), the exact location could not be established. Another problem in our investigation is that apart from Sura and Tuminehi, all the cult centres like Cyaneai, Letoon, Oinoanda, and Patara/Telephus have either not been excavated or are very badly preserved, and due to this fact a sufficiently thorough analysis has not been possible.

The conclusion of the present thesis is that in the territory of Lycia the belief in spring and characteristic of activities have contained native Anatolian elements. According to the archaeological remains and philological source of Cyaneai, Letoon, Patara and Tuminehi, these cult centres date back to sixth or fifth century B.C. We have established that the Lycian springcult closely related with the Bronze Age people of Lukka in Lycia.

Giriş

*Mayısın beşim altıya bağlayan gece suların ermişi Hızır ile karaların ermişi İhsas'ın buluştuğuları
rakittir. Onlar o yıl nerede buluşmuşlarsa - orada bahar bir başka türü patlar, yıldızlar daha irileşir.
saplar bayrakları ağaçlar çiçekleri meyveleri götürmezler. İnsanlar o yıl sağlıklı olurlar, hiç
hastalanmazlar. O yıl ölüm de olmaz. Ne bir kuş ne bir karınca, ne arı ne kelebek ölür... O gece
insanlar "mümkünatı çaresi olmayan dertlerine derman olsun diye ezizmelerin pınarların, çayların
başlarında Hızır'ı bekler, gözlerini sudan ayırmazlar"*

Yazar Kemal (Bin Boğalar Efsanesi'nden)

Eskiçağların köklerini uzak geçmişten alan ve uzak geleceğe değin çeşitli biçimlerde kalıtılacak "inanç öğeleri" şaşılacak denli çok ve çeşitlidir. Bu çeşitlilik bazen salt bir kaya, ateş, bitki, ay ya da güneş imiyle kimlik kazanmaktayken, burada konu edileceği üzere kimi zaman da "kaynak" temasıyla cisimleşmektedir.

"Kaynak Kültü", yer altı sularının inananlarca değişik amaçlardaki uygulamalarla cisimleştirildiği bir inanç dizinini içermektedir¹. Bu özelliğiyle de ırmak ya da yağmur kültürle özdeşleşen uygulamalardan ayrılmaktadır. Kaynak kültüründe, suyun yaşamsal önemi onun yer altından geliyor oluşuyla birleşerek çok katmanlı bir inanç ögesine dönüşmüş ve çoğu kez karşılaşıldığı üzere onu inancın öznesi kılmıştır. Bu noktada başta arınma, bereket, sağlık ve doğurganlık kutları olmak üzere; antikçağda hayli köklü bir geleneğe sahip olan önbilicilik uygulamaları için de kaynak alanlarının özel bir önem taşımış olduğuna tanıklık edilir². Nitekim kutsal kaynakların taşıdıkları önem, bu alanların zamanla politik birer obje olarak görülmelerine ve kült tasvirleri ile bezenmiş masraflı yapılarla tümlenmelerine neden olmuştur³.

Troya Kaynak Mağarası, İ.Ö. 3. bine inen tarihi ve 150 metreye ulaşan yapay yer altı galerisiyle M. Korfmann'a göre, hem kendi türünün bilinen en erken örneği hem de İ.Ö. 2 bin yıl Troyalıları için kutsal bir emanet niteliğindedir⁴. Yine Korfmann'a göre, bu kutsallık Troya hükümranı Aleksandu ve Hititli dengi Muwatalli arasında imzalanan antlaşmada, Aleksandu'nun üzerine yemin ettiği üç tanrıdan biri olan⁵ KASKAL KUR (=Yer Altına Giden Su Yolunun Tanrısı) kimliğiyle cisimleşmiştir⁶. Troya Kaynak Mağarası gibi Klaros araştırmaları sırasında keşfedilen ve İ.Ö. 3 binden Roma Çağına değin çeşitlilik gösteren seramik verileriyle başlangıçta

¹ Sauer, Quellen 695 vd.

² Cole, Water 162

³ Neve, Regen kult 34

⁴ Korfmann, Appaluis 50 vd., Korfmann, Troia VI-VIIa 404 res. 456-7

⁵ bk. y. dn 4

ünlü kehanet merkezi ile eşlenen Kybele Kaynak Mağarası (Demirli Mağara)⁶ ya da Boğazköy/Hattuşa'da yer alan Pınar Mağarası da (Lev. IV, 1-2) kalıntıları uyarınca özdeş bir kutsallık taşımaktaydı.

Anadolu'da mimarisi ve resim dekoru ile Hitit İmparatorluk Çağı'nda yaygınlaşan⁸ bu türden kutsal kaynaklardan en iyi bilinen iki örnek Konya'da Beyşehir ve Iğın yakınlarında Yalbur'ta yer alan (Eflatunpınar/Yalbur't) Kaynak Tapınaklarıdır (Lev IV, 3-4). Özellikle, Eflatunpınar Tapınağı (¹KASKAL KUR Arimatta) gözelenen bir kaynak kıyısına inşa edilmiş dördül kaynak havuzu ve onu bezeyen yüksek kabartma biçimindeki yirmibir adet koruyucu figürden oluşan tasviri anlatımıyla türünün Anadolu ve yakın coğrafyası için bilinen en değerli örneği durumundadır⁹

Nitekim Hitit Çağı Anadolu'sunda kaynakların kült alanı olarak taşıdıkları dini ve, yapısal olarak temsil ettikleri, politik ayrıcalık; Urartu¹⁰, Frig¹¹ ve İon¹² (Lev V, 1-6) kültür alanlarında benzer ya da özdeşi etkileyici örneklerle Roma Çağı'na değin süre gelmiştir¹³. Bu noktada, Klasik Çağ Pamfilya bölgesi içinde yer alan Syedra kenti Vaftiz Mağarası¹⁴ ile Likya içlerinde Tlos öreninin yanı başında sağaltıcı kaynağıyla ziyaretçilerce hala kutsanmakta olan Girmeler Mağarasını¹⁵ anarak, bu tür alanların çeşitli inançlarla iç içe geçmiş uzun bir zaman dilimi boyunca kullanım gördükleri söylenilebilmektedir

Bilindiği üzere "kült" kavramı belirli unsurların gerekliliği dahilinde kullanılan bir terminolojiyi işaret etmektedir. Bir tapınak yada kutsal alanının varlığı; ilgili alanlarda törenlerin gerçekleşmesiyle yükümlü dini liderlerin bulunması, düzenli bayram ve törenlerin kutlanıyor oluşu ve söz konusu törenlerin nedenselliğinin ortaya koyulduğu tanrısal iradeyi sergileyen kehanetler ya

⁶ Mağaranın konumu ve kült işlevi yolundaki görüşler için bk. Bean, Ege 172-3; Şahin, Klaros 18

⁷ Hattuşa/Boğazköy Pınar Mağarası için bk. Neve, Hattuşa 75 vd; McQueen, Hititler 107 vd

⁸ Neve, Regenkult 34

⁹ Kuruoğlu, Hitit Anıtları 54-73

¹⁰ M.N. Von Loon, Urartian Art (1996) 40 vd

¹¹ Midaskent Kaynak Yapısı için bk. Gabriel, Phrygia 47; Haspels, Phrygia 36 vdd; bu alanın Kybele tapkısı için kullanılan Hitit geleneğinde bir kaynak tapınağı olduğu yolundaki görüş için bk. Özkaya, Spring-Cult 97-107

¹² Didim Açık Hava Tapınağının (Greaves, Miletos 144 vdd) İonların yöreyi iskanından önce de benzer bir nitelik taşıdığı yolundaki aktarımlar için bk. Greaves, Miletos 144-167; Parke, Oracle 2 vd; Didim Apollon Bilicilik Ocağı'nın en erken evresinde -İÖ geç 8 yy -da kutsal alanın gözelenen bir kaynağı çevreleyen temenos'dan oluştuğu ve söz konusu kaynağın ilerleyen dönemlerde tapınağın en kutsal yerinde varlığını muhafaza ettiği bilinmektedir (Lev V, 1-3) bk. Akurgal, Eski Anadolu 492; Coe, Water 163; Greaves, Miletos 148. Benzer bir şekilde Klaros Bilicilik Ocağı'nın adytonunda yer alan bilicilik kaynağı için bk. Şahin, Klaros 19; ayrıca Bayraklı / Smyrna Kaynak Yapısı (İÖ 7 yy) için bk. Errol, Çeşmeler 9

¹³ Neve, Regenkult 35 vd

¹⁴ G. Huber, Syedra (1993) 59 vd pl. 9

¹⁵ Köktürk, Girmeler 39-41

da söylene geleneklerinin varlığı; kısaca söz konusu etkinliklerin kurumsal ve bir süreklilik dahilinde araştırılabilirliğini belgeleyen olguların varlığı “kült” ifadesini irdelenebilir kılmaktadır.

Bu yönden bakıldığında Eski Anadolu’da hayli köklü bir geleneğe sahip olduğu not edilen kaynak inancının “kült” terminolojisi dahilinde araştırılmadığı görülür. Aslında bu konuda temel başvuru kaynağı olarak görebileceğimiz, P. Neve’nin Boğazköy’deki kaynak yapılarını konu ettiği çalışma da ilginç bir biçimde “Regenkult /Yağmur Kültü” önbaşlığını taşımaktadır. Aşağıda yer yer değinildiği üzere bu ve benzeri noksanlıklar Likya’da kaynak inancının araştırıldığı söz konusu çalışma için temel bir sorun olarak belirlemiştir.

*

“Likya’da Kaynak Kültü” başlıklı çalışma, yörede kaynaklar odağında gelişen inanç etkinliklerini kurumsallık ve süreklilik dahilinde araştıran bölgesel bir din tarihi araştırmasıdır. Mimariden ikonografiye kaynak inancıyla bağlantılı unsurların tümü araştırma kapsamına alınmış; Likya’nın kutsal kaynakları, ilgili tapınım döşemeleri ve bu alanlarda kutsanan koruyucu kimlikleri tespit etmek yoluna gidilmiştir. Bu yapılar de inancı temellendiren düşüncün dönemsel olarak bölünemeyeceğinden hareket edilerek, “Likya” toponym’ünün işaret ettiği coğrafi sınırlar; kronolojik, etnografik ve din tarihi açısından belli bir dönemi kapsayacak biçimde değil kült tanımı nezdinde süreklilik olgusunun irdelenebilmesi için mümkün olduğunca geniş tutulmuştur.

Kuşkusuz bu türden bir çalışma eski çağ yazınından, mimari ve ikonografiye değin pek çok veri bütünüünün değerlendirilmesini gerekli kılmıştır. Bu noktada ilgili antik kaynakça’nın taranması sırasında T. R. Bryce’in “Lycians in Literary and Epigraphic Source”; B. Takmer’in “Lykia Oroğrafyası” ve F. Onur tarafından hazırlanan “Antik Veriler Işığında Lykia’nın Hidroğrafyası” başlıklı araştırmalardan faydalanılmıştır. Bununla birlikte yapılar, söz konusu alanlara ilişkin araştırma raporları dahilinde ve ilgili koruyucu kimliklerin tespit edilmesi ise yazıtlar ve numizmatik veriler nezdinde gerçekleştirilmiştir.

Son olarak, çalışmanın asli amacının “kült” kavramı gibi çok yönlü bir araştırma unsurunun yöntem bilim dahilinde konu edilmesi olduğu not edilmelidir. Bu noktada, kapsamlı bir araştırmayı gerektiren bu türden bir çalışmanın, Lisansüstü tezi olarak belli bir zaman dilimiyle sınırlanmış olduğu gözden kaçmamalıdır.

I Bölüm

Likya Coğrafyası

I.1 Sınırlar

Günümüz Teke Yarımadası'nda konumlanan antik Likya Bölgesi, doğuda Pamfilya ve batıda Karya arasında uzanmaktadır (Lev. I) Akdeniz'e açılan doğal ve korunaklı limanlarıyla Geç Tunç Çağından itibaren yörede siyasal ve askeri bir güç odağını teşkil eden Likya, kendi içine kapalı bir yerleşim coğrafyasına sahiptir. Kuzeyi boyunca yöreyi doğal bir sur duvarı gibi çevreleyen Batı Toroslar Likyalılar için yalnız politik olarak değil kültürel anlamda da görece yalıtılmış bir yaşam alanı oluşturmuştur. Bu yönden bakıldığında, yöreye özgü mezar geleneği ve Likçe yazıtların dağılımı dikkate alınarak batıda Dalaman (İndos Potamos) ve doğuda Alakır Çayı ile kuzey-kuzeybatı istikametinde Beydağları (Masikytos) ve Akdağ (Kragos) arasında kalan bölgenin Likya kültürel coğrafyasını teşkil ettiği söylenebilmektedir.¹⁶

Kuzeyde Likya'nın sınırlarını Antalya Körfezinden İndus Irmağına (Dalaman Çayı) kadar çizilen bir hat oluşturmaktadır.¹⁷ Bu bölge İ.Ö. 84'de Murena'nın, Kibyra'nın başını çektiği tetrapolisi dağıtmasıyla daha geniş ve daha kesin sınırlara kavuşmuştur. Murena bu seferden sonra Kibyra'yı Asia Eyaleti'ne; Bubon, Balbura ve Oinoanda kentlerinin bulunduğu Kabalis Bölgesi'ni Likya'ya dahil etmiştir.¹⁸ Batıda Telmessos (Fethiye) İ.Ö. 4.yy'da Likya'ya dahil edilmiş, ancak bu tarihten I Mithridates Savaşına değin (İ.Ö. 89-85) Mısır (Ptolemaioslar) ve Bergama Krallığı arasında el değiştirmiştir.¹⁹ Daha batıda Daidala ve Kalynda'nın Likya sınırları içine alınması da yine aynı tarihlere rastlamaktadır.²⁰ Doğuda ise Lykia -politik olarak Alakır Vadisini aşarak Gelidonya Burnu'ndan Strabon tarafından Solyma olarak adlandırılan dağ kütesine kadar uzanmaktadır.²¹

I.2 Topografya (Dağlar, Vadiler, Akarsular)

Teke Yarımadası, bütün Türkiye'nin en çetin ve en engebeli coğrafyalarındandır (Lev. II, 2) Dağlarla deniz veya dipteki ovalar arasındaki düşey farklar 3 km'lik alan içinde bazen 2000, hatta

¹⁶ İstik. Kaya Tapınakları 110 vd

¹⁷ Sınırlar için bk. Magic. Roman Rule 516 vd; Jamson. Lykia 267 vd; Bryce. Lycians 5 vd; Zahle. Tombs and Cities 37 vdd; Keen. Dynastic Lycia 2

¹⁸ Magic. Roman Rule 516

¹⁹ Magic. Roman Rule 517; Jamson. Lykia 274

²⁰ bk. y. dn 19

²¹ Magic. Roman Rule 516

2500 m'ye ulaşmakta, bu da iklim ve bitki örtüsünden insanların sosyal ve iktisadi yaşamına değin tüm alanlarda belirleyici bir etki yaratmaktadır

Likya Dağları²² doğu-batı doğrultusunda uzanan Tauros'ların (Toros/Binboğalar) güney-güneybatıya kıvrılarak Akdeniz içine kadar sokulmasıyla oluşmuştur. Bölgenin tümü dağlık bir yapıya sahip olmakla birlikte Likya'nın iki farklı coğrafi oluşum içinde olduğu söylenebilmektedir. Buna göre, Likya'nın en yoğun iskan gören güney kesimi güçlü yarıklatın oluşturduğu ve kuzey-güney istikametinde devam eden ırmakların beslediği ovalara sahiptir (Lev II). Kuzeydeki yüksek havzanın sert havasından yalçın dağ sıralarınca korunan bu sahil bölgesi kışları ılık, yazları sıcak ve kurak olan Akdeniz iklimine sahiptir. Kuzey Likya yüksek ovaları ise (Seki ve Elmalı) Orta Anadolu havzasının jeomorfolojik bir devamıdır. Yörenin iklimi yazları sıcak, kışları soğuk olan Orta Avrupa iklimine benzer. İç kısımlarının en karakteristik coğrafi özelliği kuşbakışıyla bölgenin büyük bir kısmını kapsayan büyük dağ sıralarıdır. Kuzeydoğudan güneye doğru uzanan Tauros'lar, bu sıranın en yüksek dağı olan 3000 m yüksekliğindeki Akdağlar'dan (Kragos) itibaren geniş bir bütün oluşturarak denize doğru alçalır. Buradan birçok isim altında tekrar kuzeydoğuya doğru dönerek Beydağları'yla (Masikytos) birleşir. Bu ana dağ gurubundan hem kuzeybatıya hem de güneye doğru daha küçük sıralar çıkmaktadır. Bu bölüm noktasının merkezinde Milyas Bölgesi'nin yer aldığı ve çevresindeki doruklardan inen ama denize ulaşamayıp bataklık göllerle yer altı kaynaklarına dökülen kaynaklarca bolca sulanan geniş bir ova bulunmaktadır.

Likya, akarsular yönünden fakir bir yöredir²³. Pek çok ırmak yatağı sadece yağış rejimine bağımlı bir akış sergiler. Bu nedenle akarsu rejimi iklime bağlıdır, yılın ancak iki üç ayında akış kuvvetlidir; geri kalan dönemlerde kuraklığın da tesiriyle yataklar ıssızlaşır. Bununla birlikte Eşen/Kocaçay (Ksanthos), Demre (Myros), Aykınçay (Arykandos), Gökçesu (Limyros) ve Alakır gibi birkaç akarsu, civardaki düdenlerden beslenmek suretiyle süreklilik gösteren kuvvetli bir akışa sahiptir (Lev. III)²⁴.

Doğu Likya'nın en önemli akarsuyu Alakır Vadisi boyunca akan Alakır Çayı'dır. Antik dönemlerdeki adı bilinmeyen Alakır Çayı²⁵ ana kaynaklarını vadinin kuzeydoğusunda yer alan Bakırlı ve Bereket Dağları'ndan almaktadır. Bununla birlikte vadi boyunca yüz kilometreye yakın bir alan içinde başta Kızılbük ve Gönen olmak üzere irili ufaklı pek çok çayla beslenir ve Limyra

²² Likya Dağları ve adlandırmaları için bk. Takmer, Orta Asya 33-52

²³ Saraçoğlu, Akdeniz 15-45; Bayburtluoğlu, Likya 7 vd.

²⁴ Likya'nın akarsuları için bk. Fishler, Hydronomia 21-134; Onur, Hidrografiya 52-64; Saraçoğlu, Akdeniz 463 vdd; Bayburtluoğlu, Likya 12 vd.

²⁵ Alakır Çayı'nın antik dönemlerdeki isminin Limyros, Gages ya da Nessos olabileceği yolunda görüşler bulunmaktadır. Söz konusu öneriler için bk. Onur, Hidrografiya 24.

yakınlarındaki düdenlerin suyunu aldıktan sonra Finike Körfezine dökülür Gagai (Aktaş), Limyra (Turunçova), Korydalla (Kumluova), Rhodiapolis, Akalissos (Asarderesi), İdebessos (Kozagaçı) vadi boyunca konumlanan başlıca yerleşimlerdir (Lev III)

Kuzeyde Milyas boyunca uzanan Aedesa Irmağı (Akçay), Akdağ'dan (Kragos) doğan Uçarsu ve Kanlı Çay'ın Komba (Gömbe) yakınlarında birleşmesiyle oluşmaktadır. Irmağın bir kolu Khoma yakınlarında Girdev Gölüne yönelirken diğer kolu Podalia üzerinden Avlan Gölüne ulaşır ve Elmal'nın güneyinde Düden ve Aykırcahan yakınlarında Arykandos'un (Aykırçay) kaynağı olarak yeniden doğar (Lev III)

Arykandos Vadisi, Kıyı ve Kuzey Likya'yı birbirine bağlayan önemli bir geçit konumundadır. Vadi boyunca uzanan Arykandos Irmağı (Aykırçay), Arif köyünün düdenleri ve Akçay ile beslenerek güneybatıda Limyros (Gökçesu) ile birleştikten sonra Finike Körfezine ulaşmaktadır. Daha Batı'da, kaynaklarını dağlardan alan Tokluca ve Kıbus Çayları'nın birleştiği alanda Myros Irmağı (Demirc Çayı) yet alır ve vadi boyunca dar bir alanda yirmiyedi kilometre ilerledikten sonra Sıfat İskeleyi'nden denize ulaşır (Lev III)

Eşen Çayı'nın oluşturduğu Ksanthos Vadisi, Patara'dan (Gelemiş) Balbura'ya değin, Letoon (Kumluova), Ksanthos (Kınık), Pınara (Minareköy), Sidyma, Tlos (Düver), Araxa (Ören) gibi tüm Likya'nın iktisadi ve siyasi anlamda en önemli kentlerine odak olmuştur. Kabalitis'in (Söğüt Gölü) güneybatısından doğan Ksanthos'un (Eşen/Koca Çay) iki büyük kolu Seki ve Alagöz Çaylarıdır. Seki Çayı sularını Balbura yakınlarındaki Karaçulha'dan ve Kabalitis'de doğan Küçük Çay'dan alır. Bu iki dere Eyüpbaşı'nda birleştikten sonra Seki Çayı ismi altında Seki'ye değin akmaktadır. Buradan batıya yönelerek Oinoanda'nın (İncealiler) kuzeyinden Ahatıya değin Karanlık Boğaz denilen bir yarık boyunca akarak Araxa'ya (Ören) ulaşmaktadır. Araxa'da Ksanthos'un ikinci büyük kolu olan Akçay ile birleşir ve buradan sonra Gökçesu ile çoğalarak denize ulaşır (Lev. III)

Eşen'in batısında Çal Dağı (Teleandros) eteklerinden doğan Nif Çayı güneybatıda Kızıldere ile birleşerek Kesteali Çayı (Kızıldere) olarak bilinen antik Glaukos Irmağını oluşturur ve Fethiye Körfezine değin uzanır (Lev III)

II Bölüm

Likya'da Kültler

Likyalıların, her tanrısal kimliğin belli bir görev ve belirteç ile tanımlandığı düzenlenmiş bir tanrılar-birliğini tasarlayıp tasarlamadıkları bugün bütünüyle anlaşılamamaktadır. Doğaldır ki, bunun nedeni ele geçen verilerin yetersizliğidir. Aslında, çeşitli tanrılar ve onların görevlerine ilişkin bilgilerin büyük çoğunluğu, mezar sahibi tarafından herhangi bir soyulma tehlikesine karşı koruyucu olarak görevlendirilmiş tanrı ya da tanrıçaların anıldığı mezar yazıtlarıyla sınırlıdır. Söz konusu koruyucuların betimlemeleri ise yok denecek kadar azdır. Buna karşın, Roma Çağı'na değin varlıklarını koruduğunu belgeleyebildiğimiz bir dizi Likyalı koruyucu, yörenin din tarihi açısından kayda değer bir önem taşımaktadır.²⁶

Likyalı koruyucuların tespiti yönünde dilbilim araştırmaları önemli bir yer tutmaktadır. Bu yolda yöredeki yerel dilde yazılmış yazıtlar ve karşılaştırma unsuru sağlayan iki/üç-dilli yazıtlar Likyalı koruyucuların Grek ve Roma Pantheon'undan ayılmasına olanak sağlamaktadır. Buna göre, Likyalı koruyucu kimlikler Likçe isimlerini muhafaza etmek (Kakabos, Tabelaos vb) ya da Hellen özdeşleriyle eşlenmek suretiyle (Eliyâna/Nymphai, Pedrita/Afrodite, Malia/Athena, Trıqqas/Zcus) varlıklarını Roma Çağı içlerine değin korumuşlardır.²⁷ Diğer yandan, Likya'da tapınım görmekte olan ve Hellen isimleri taşıyan koruyucuların da Likya menşeli olma olasılığı söz konusudur. Bu durumda ismin bütünüyle Helence'ye çevrildiği (Dodekathēoi, Theoi Agreoi, Theoi Skleroi ve Tlos'dan Uç Kardeş Kültü) ya da tanrı/tanrıçanın Grek dünyasında izole edilmiş bir figür olmasına karşın Likya'da yoğun biçimde tapınıldığı görülmektedir (Ares, Kronos ve Dioskurlar)²⁸

Bununla birlikte Likya'ya tekml yabancı figürlerin de yörede özel ya da genel bir tapınım görmüş olduğu görülür (Kaunos'un Tanısı ve Arkesimas). İskender'in Likya'yı ele geçirmesi ve ardından gelen süreç pek çok yabancı ögenin yöreye alkışını hızlandırmış; İsis, Serapis, Helios, Herakles ve Sabasios gibi Mısır'dan Trakya'ya farklı kimliklerin Likya'da yurtlanmasına neden olmuştur. Roma Çağı'yla birlikte ise Adresteia, Nemesis, Pan, Teoi Hysistoi ve Thyke'nin Likya'da tapınım gördüğü bilinir.

²⁶ I cto. Apollon ve Eliyâna lar ilgili bölümlerde detaylıca konu edilmiştir. Burada Likya dini ve onun Roma içlerine değin gelişim süreçleri özetlenmektedir. Bununla birlikte, konuya ilişkin tartışmalar ve kapsamlı bir kaynakça için bk Bryce, Lycians 172-202 (Bryce); Irci, Götterkult 1847 vdd (Irci); Keen, Dynastic Lycia 193-213 (Keen); Işık, İni Mahanahi 146 vdd; ay Doğa Ana 31 vd

²⁷ Bryce, 175 vdd; Irci, 1847

²⁸ Irci, 1848

Likya dini üzerine yapılan arařtırmalar yörede tapınım görmekte olan yerel koruyucuların doğrudan ya da dolaylı olarak Tunç Çağ Anadolu'suyla yakından ilişkili olduğunu ortaya koymaktadır²⁹. Bu bağlamda, Pers egemenliğinin Likya dinsel yaşamına göze çarpan bir iz bırakmadığı ortak kanıdır³⁰. Bununla birlikte, İskender'in Küçük Asya'yı ele geçirmesi, yöreye Hellenik unsurlarının akışını hızlandırmasına karşın Likya dinsel düşüncesinin isimler ve ikonografi nezdinde kökten bir değişime uğradığını söyleyebilmek güçtür³¹. Diğer yandan, P. Frei tarafından işaret edildiği üzere Likyalı koruyucuların yerel isimlerini ya da tasvirlerini içeren veriler, İ.S. 3. yy.'a değin yöre halkının söz konusu yayılıma karşı koyduğu yolunda önemli bir kanıttır³².

²⁹ Kcen 193 vd.; Işık Eri Mahanahi 146 vdd.; ay. Doğa Ana 31 vd.

³⁰ Erci, Götterkult 1852; Kcen, Dynastic Lycia 61-66.

³¹ Erci, Götterkult 1852 vd.

³² bk. y. dn. 31; Söz konusu direnişin politik temelleri için bk. Adak, Likya ve Roma 134-146.

2023 YILI
KÜLTÜR VE TURİZM BAKANLIĞI
MÜHÜRÜ

III Bölüm

Likya'da Kaynak Kültü

III.1 Eskiçağ Yazını'nda Likya'nın Kutsal Kaynakları

1.1 Kabene Kaynağı (Καβήνη Κρήνη³³)

Herodianus (3.1.331.6) tarafından anılan kaynağın yeri ya da işlevine yönelik herhangi bir bilgi yoktur.

1.2 Kalbios Kaynağı (Κάλβιος Κρήνη)

Steph. Byz. (s.v. Κάλβιος,, 327) tarafından "Likyanın bir kaynağı" olarak anılmıştır. Yeri bilinmemektedir.

1.3 Kyaneai Kaynağı

Kyaneai kaynağına ilişkin bilgiler, Pausanias'ın yöreye ilişkin aktarımlarından ve bu aktarımlara köşüt olarak III.Gordianus dönemine ait (İ.S. 238-244) bir kent sikkesi üzerindeki KYANEITON XPHEMOS (Kyaneai Biliciliği) lejantıyla kaynağa ilişkin yerel bir söylencenin betimlendiği tasvirinden oluşmaktadır (Lev. VI, 1) Pausanias'ın ilgili aktarımı(7.21.13) şu şekildedir: "Lykia'daki Kyaneai kentinin çok yakınında Apollon Thryxseus'un bir kehanet merkezi vardır. Kyaneai yakınındaki bu su, kaynağın içerisine bakan kimseye aynı şekilde istediği her şeyi görme olanağı sağlar."

Yakın geçmişte Kyaneai'in konumlandığı Yavu'da yöre sakinlerince gerçekleştirilen bir sulama kuyusu açma çalışması, mimari açıdan özenle düzenlenmiş bir kaynak yapısının açığa çıkmasına sebep olmuştur. Söz konusu yapıyı araştıran M. Thomsen, Yavu Ovasında bir başka benzeri bulunmayan bu tekil kaynak yapısını Pausanias'ın aktarımları ve III. Gordianus dönemine ait sikke baskıları uyarınca Kyaneai Bilicilik Kaynağı'yla bağlantılı görmüştür (bk "Kyaneai Kutsal Kaynak Havuzu"; "Apollon Thryxseus")

³³ Eski Hellence kaynak. göze ve çeşme anlamlarına gelen Krene (Κρήνη) sözcüğü, doğal kaynakları işaret eden Pege (Πηγή) ve çeşme yapılarını tanımlayan Nymphaion'dan (Νυμφαίων) farklı olarak bir yapıyla tümlenmiş ve başta bilicilik olmak üzere çeşitli etkinlikleri gerçekleştirdiği kutsal alanları işaret etmektedir. Krene'ler için bk Glasser, Brunnenbauten 1 vdd; Cole, Water 161.

1.4 Limyra Kaynağı

Plinius (31 18-22), Limyra kentini dolaşan nehir kaynağında rahiplerin, balıkların kendilerine sunulan yiyeceklere karşı sergiledikleri davranışları gözleyerek inananları olumlu ya da olumsuz biçiminde yanıtladıklarını anlatmaktadır. Bununla birlikte, III Gordianus dönemi kent sikkelerinde, ΑΙΜΠΕΙΩΝ ΧΡΗΣΜΟΣ (Limyra Biliciliği) lejanti ve olasılıkla kutsal alanı işaret eden bir sığır ile köpeğin aynı kaynaktan su içmeleriyle resimleştirilmiş yerel bir söylencenin tasviri anlatımı görülmektedir (Lev. VIII, 1)³⁴. Söz konusu söylence bütünüyle anlaşılmasa da Ant Lib'in (İ.S. 2 yy) Ictoidlere ilişkin aktarımlarına koşut olarak (bk "Melite Kaynağı") kaynak, sığır ve köpek (kurt) temalarının özdeşliği dikkat çekicidir.

Kutsal alanın kent içindeki konumu ve biçimi bilinmemekle birlikte, J Borchardt Plinius'un aktarımlarını dikkate alarak kehanet ocağının, Tiyatro'nun güneydoğusunda bir çok kaynağın Limyros'un orta kaynağı ile birleştiği alanda bulunabileceğini not etmektedir³⁵.

1.5 Melite Kaynağı (Μελίτη Κρήνη)

Ant Lib (Met Syn 35) Ksanthoslu Menecrates ve Nikandros'un Lykiaka adlı eserinden alıntı yaparak, Leto'nun ikizleri doğuşmasının ardından yöredeki çobanlarla arasında geçen mücadeleye ilişkin bir söylenceyi aktarmaktadır. Söylence içerisinde ikincil bir motif olarak, Ksanthos Irmağı'na varmadan önce "Melite" adlı bir "Krene" nin bulunduğu zikredilmektedir. Metnin ilgili bölümü şu şekildedir:

"Ksanthoslu Menecrates ve Nikandros Lykiaka'da anlatıyor: Leto, Apollon ve Artemis'i Asteria Adası'na doğurduğunda, onları Ksanthos'un yıkama yerlerine götürerek Lykia'ya vardı. Tanrıça, Likya'ya ulaştığında Ksanthos Irmağına varmadan önce ilkin Melite Kaynağına rastladı ve çocuklarını burada yıkamak istedi. Ancak sığır çobanları sığırın kaynaktan su içebilmeleri için tanrıçaya engel olunca, Leto Melite'yi terk ederek oradan uzaklaştı. Yolda tanrıçanın karısına çıkan ve kıvruk sallayan kurtlar kalavuzluk yaparak onları Ksanthos Irmağına kadar götürdüler. Tanrıça Leto burada susuzluğunu giderip çocuklarını yıkadıktan sonra Ksanthos'u Apollon'un kutsal mekanı olarak belirledi. Böylece önceleri Tremillis olarak söylenen yöreyi de kendisine kalavuzluk eden kurtlardan dolayı Lykia olarak adlandırdı. Bundan sonra da kendini kovun sığır çobanlarına ceza vermek üzere kaynağa (Melite) gidip orada sığırın yıkamakta olan çobanları kurbağaya biçimine soktu. Sonrada sert bir taşla sırt ve omuzlarına vurarak kurbağaları kaynağa fırlatan tanrıça, onlara su dâplerinde bir yaşam verdi . . ."

1972 ve 1977 yıllarında kutsal alanın kuzeybatısında Ant Lib'in aktarımını doğrulayacak biçimde dördül bir kaynak yapısı açığa çıkarılmıştır. Nitekim yapı, O. Benndorff'u takip eden Ch. Le Roy tarafından Melite Krene ile özdeşleştirilmiş ve H. Metzger tarafından Erbinna ve Pixodoras

³⁴ Vullock, Lykien 65

³⁵ Borchardt, Limyra 23 vd

yazıtları uyarınca yerel çoklu tanrıça grubu Eliyâna'larla ilişkilendirilmiştir³⁶ (bk "Letoon Kutsal Kaynak Havuzu"; "Eliyâna'lar / Nymphai")

1.6 Oinoanda Kaynağı³⁷

Oinoanda kentinin konumlandığı tepeliğin eteklerinde az da olsa hala menevişlenen orta ölçekli birkaç kaynak bulunmaktadır. Bununla birlikte, yörede gerçekleştirilen yüzey araştırmaları neticesinde açığa çıkarılan epigrafi malzeme, bu kaynaklardan bir kısmının çeşitli kutsal alanlarla bağlantılı olduğunu ortaya koymuştur (Lev. VIII, 2). Buna göre, Akropol'ün batı yamacında yer alan Leto kutsal alanında (bk "Leto") ve hemen hemen kesin olarak doğu yamaçta Nymphe'ler kutsal alanında birer kutsal kaynak bulunmaktaydı (bk "Eliyâna'lar / Nymphe'ler"). Daha küçük bir kaynak ise Nymphe'ler kutsal alanının aşağısında ve bugün hayli kötü durumda bulunan bir yapı bütünlüğü içinde yer almaktadır. Süregelen araştırmalarda, ilkin Asklepios'la bağlantılı görülen yapı, civarda ele geçen bir yazıt uyarınca Apollon'a adanmış, olasılıkla bilicilik etkinliklerinin gerçekleştiği bir tapınak olarak yorumlanmıştır (Lev. VIII, 3)³⁸.

Yine de gerek Oinoanda'nın henüz bilimsel kazılarla araştırılmamış olması gerekse kentin din tarihinin bugün için belirsiz oluşu ilgili kült alanlarının detaylıca araştırılmasına olanak vermemektedir.

1.6 Skaroi Kaynağı (Σκάρου Κρήνη)

Herodianus (311903-4) aynı adı taşıyan bir kent ve kutsal kaynaktan bahsetmektedir. Steph Byz'da ise (s.v. Σκάρου, 573) bu bilgiye ek olarak adakta bulunacak kişilerin kaynağın içine herhangi bir şey atmadıkları not edilmiştir. Kent ve muhtemelen bir yapı ile tümlenmiş olan kaynağın yeri bilinmemektedir.

1.7 Sura Kaynağı

Antik yazında Sura Kaynağı'nın kulaktan kulağa taşınmış bir ün taşıdığı görülür. Polycharinos (İ.Ö. 3-2 yy.) ve Artemidoros'dan (İ.Ö. 2-1 yy.) yaptığı alıntılarla Athenaios'un (İ.S. 2-3. yy.) ve, Pilius, Plutarkhos, Heraodios, Aelianus gibi eskiçağ yazarlarının kutsal alanın konumu, yapısı ve işlevine ilişkin anlatımları bugün kısmen ayakta olan yapı bütünüünün anlaşılabilmesi yolunda önemli bilgiler sunmaktadır. Buna göre, "Phellos ve Myra arasında bir köy olan Sura'da, Apollon Surios

³⁶ Le Roy, Alexander 55; Metzger 1992: 14

³⁷ Stenton-Coulton, Oinoanda 18

³⁸ Stenton and Coulton, Oinoanda 18 dn 4'e göre; J. Coulton, PCPSNS 29 (1983) 2; karşı. Milner, Apollo 141 vdd

Tapınağı ve tapınağın önünde Apollon'a adanmış bir koruluk içinde rahiplerin tıpkı kuşlarla yapılan fala benzer bir teknikle balıkların davranışlarını ya da onların türlerini gözledikleri bir kaynak bulunmaktaydı”³⁹

Antikçağ'da limana açılan bir koy konumundaki kutsal alan bugün tekmil bataklık durumundadır. Bununla birlikte kutsal alanın doğu yanında menevişlenen kaynak ve onun batı yanındaki tapınak bugün nispeten koruna gelmiştir (bk “Sura Kaynak Tapınağı”; “Apollon Surios”)

18 Telandros Kaynağı

Telandros Kaynağı, Quin Smyr'in (İS 4 yy) Glaukos'un ölümünün ardından vuku bulan olayları anlattığı pasajda zikredilmektedir (4 1-12) İlgili bölüm şu şekildedir:

“
 Rüzgarlar süratle uzaklara taşıdılar onu,
 yüksek Telandros'un eteklerinde hoş bir düzlüğe
 Ve sonra mezarının üzerine
 Granit bir blok diktiler.
 Nymphe'lerse orada kutsalın bir kaynak yarattılar,
 Sonsuza kadar akan ve nesiller boyu
 'berrak akan' Glaukos diye söylenecek olan.
 Tanrılar bunu, Likyalı kralın şanına yapmış oldular”

Telandros kenti Çal Dağ'ı eteklerinde yer almakta ve Glaukos Irmağı'nın ana kaynağını oluşturan Nif Çayı'nın doğduğu alan olarak bilinmektedir⁴⁰.

1.9 Telephos Kaynağı (Τηλέφου Κρήνη)

Telephos'un Likya'yla olan bağlantısı, onun Akhileus ile giriştiği mücadelede yaralanmasının ardından vuku bulmuş ve Telephos olasılıkla Patara Bilicilik Ocağı'ndan aldığı öğüt uyarınca kente yakın bir kaynaktan yarasını yıkamıştır⁴¹.

Helenistik Çağda eser vermiş Menaikmos'dan alıntı yapan Herodian (3.1 119.19-22) ve Strabon (s.v. Τηλέφος δημοσ και Τηλέφου κρήνη Λυκίας, 620) kaynağa ilişkin şunları not etmiştir : “Lykia'nın Telephos halkı ve Telephos Kaynağı: Menaikmos, Telephos'un Kaynağı'nın Patara'dan 7 stadia uzaklıkta gösterildiğini, Telephos'un orada yarasını yıkayarak temizlediğinden dolayı (kaynak

³⁹ Acl. De nat. An 85 9-37; Herodian 3 1 190 9-10; Plut. De solan 976; Plin. Nat. Hist. 32 17; Athen 8 8

⁴⁰ J. Götterkult 1817

⁴¹ Telephos'a ilişkin Kibris anlatısı ve burada olasılıkla Patara biliciliğinin zikredildiği yolundaki yorum için bk. Park. Oracle 189; Isik. Patara 4

suyunun) bulanık olduğunu söyler". Bununla birlikte, Pausanias 9 41 1'de Telephos'un yarasını yıkadıkran sonra Patara Apollon tapınağına adakta bulunduğu not edilmiştir: "Ancak Likyalılar Patara'da Apollon Tapınağı'nda, Telephos'un adağı ve Hephaistos'un el emeğı olduğunu söyledikleri bronz bir krater gösteritler. . . " Nitekim Pausanias'ın aktarımı İ Ö 4 yy.'da değin geri giden bir geleneğı yansıtmaktadır ve Telephos'un Rhodos'da Athena Lindos tapınağına Likya Apollon'undan aldığı öğüt uyarınca bir altın kazan sunduğunu kaydeden bir yazıtla da uyumlu görölmektedir⁴².

Klasikçağ Helen söylencelerinde yaşamı hayli dramatik efsanelerle anılan, Herakles'in Auge'den olma oğlu Telephos'un, Mopsos gibi⁴³ Anadolu'nun erken dönemleriyle ilintili tarihsel bir kimlik taşıdığı ve bu yönüyle Telephos isminin Hititçe theophorik bir öge olan "Telepinu" isminden devşüldüğü bilinmektedir⁴⁴ Muksos/Mopsos ve Telepinu/Telephos figürleri arasındaki bir başka yakınlıkta Eski Anadolu söylencelerinde Ktistes/Kent Kurucu olarak anılmalarına koşut olarak yörelerin kaynaklarıyla bağlantılı kültlerde de etkin olmalarıdır. Nitekim bu olgu, Kilikya'da Mopsou Krene ve Likya'da Telephou Krene olarak anılan kutsal alanların bulunuşuyla, ve daha ilginç Ege'nin en önemli kült alanlarından Klaros ve Hieropolis'deki kutsal kaynaklara ilişkin söylencelerde de bu iki figürün yer almasıyla kayda değer bir anlam taşımaktadır⁴⁵.

Telephos söylencesinin romantik dokusu bir yana bırakılacak olursa -burada kahramanın yarasını yıkamasının ardından suyun bulanıklaştığı yolundaki söylence motifi işaret edilmektedir. Likya boyunca şaşılacak denli yaygın bir görünüm arz eden kükürtlü kaynaklardan birinin zikredilmekte olduğu akla yakındır. Bu olguya koşut olarak bugün neredeyse tüm Patara kentinin altında yer alan ve kent boyunca birkaç alanda gözelenen kükürtlü su kaynakları Telephos söylencesinin asli unsurlarını bu yönden doğrular görünmektedir. Bu yönden bakıldığında, Menaichmos'un, Telephos Krene'nin Patara kentinden 7 stadia (13 km.) uzaklıkta bulunduğu yolundaki aktarımı doğrulanabilir.

Söz konusu alanlardan yöre sakinlerince Kokarsu olarak anılan ve alanın fotoğraflanması sırasında tanık olunduğu üzere sağaltıcı özelliğıyle halen kutsanan kükürtlü su kaynağı (Lev IX, 1) etnografik olduğu kadar yazın verileri nezdinde arkeolojik olarak da kayda değer bir önem taşımaktadır⁴⁶. Bugün Kaş-Fethiye arası anayolun altında kayalık bir alanda menevişlenen Kokarsu ,

⁴² Parke, Orack 189

⁴³ Işık, Pampilya 22-44

⁴⁴ Corncllius, Telephos 53 vd; Stewart, Telephos/Telepinu 109-113

⁴⁵ Klaros için bk Şahin, Klaros 22 vd; Hieropolis için bk Bcan, Karia 277 vd

⁴⁶ Işık, Patara 4

Kısk'a uzanan modern yolun doğusunda yer almakta ve antik yazında zikredilen 7 stadia'lık (13 km.) uzaklık dikkate alındığında Telephos Kaynağı ile uyumlu görünmektedir.

1.10 Wiianavanta ^DKASKAL.KUR'u/Wiianavanta Kutsal Kaynağı⁴⁷

Wiianavanta kenti ve onun ^DKASKAL.KUR'u (Kutsal Kaynağı) Hitit kralı II Murşili (İ Ö. 14.yy.) ve Mira-Kuvaliya ülkesi beyi Kubanda-Kurunta arasında gerçekleşen bir antlaşma metninde zikredilmektedir. Antlaşma metni şu şekildedir: "Bu tarafta Wiianavanta kentinin ^DKASKAL.KUR'u (Kutsal Kaynağı) senin sınırın olacak ancak sen Aura kentini (teritoryumu) geçmeyeceksin"⁴⁸

Ksanthos Vadisi'nin kuzeydoğu ucunda bugün Seki Ovası içinde kalan Oinoanda kenti, dilbilim verileri nezdinde Hitit kayıtlarında Wiianavanta olarak tanımlanan yerleşimle özdeşleştirilmektedir⁴⁹. Buna göre, Hititlerce Lukka Halkları Ülkesi içinde sayılan Wiianavanta (=Oinoanda) yukarıdaki antlaşma metni uyarınca ^DKASKAL.KUR ifadesiyle işaret edilen bir kutsal alana sahiptir⁵⁰. "Yıcı Altından Giden Su Yolu/ Düden" olarak çevrilen söz konusu ideogramın Hitit kayıtlarında dokuz kez ve her seferinde DİNGİR/Tanı determinatifiyle birlikte yazıldığı bilinmektedir⁵¹. Buna göre ^DKASKAL.KUR ifadesi, hidrografik bir tanımlayıcı olarak antlaşma metinlerinde taraflar arasındaki sınırı belirtmek için kullanılmakta, bununla birlikte dua metinlerinde koruyucu bir figürü ve çeşitli ritüellere ilişkin yazıtlarda da tören alanını işaret etmektedir⁵². Bu yönden bakıldığında Troya, Eflatunpınarı ve Boğazköy'deki kaynak tapınakları için de aynı ideogramın kullanılmış olması, bu ifadenin kutsal alanları yapısal anlamda da tanımlayan bir içeriğe sahip olabileceğini ortaya koymaktadır. Hitit yazınında çevresi koruluklarla düzenlenmiş, kirletilmeleri ya da ağaçlarının zarar görmesi yasa koyucu tarafından ağır cezalarla engellenen bu türden kült alanlarında⁵³, başta önbilicilik olmak üzere, bereket, arınma, vb dinsel etkinliklerin gerçekleştiği bilinmektedir⁵⁴. Diğer yandan, kral ve kraliçenin dirliğinin korunmasına hizmet eden adli uygulamalara da odak olan kaynak alanları, bu yönüyle dünyevi olduğu kadar dini anlamda da

⁴⁷ Eski Anadolu'da biri Kizzuwatna'da, diğeri Halys (Kızılırmak) kıyısında ve diğeri de Mira Ülkesi (Afyon -Karahisar) ile sınır Wiianavanta isimli üç yerleşim bilinmektedir. Burada söz konusu olan G batı Anadolu'da Kabalis yöresine lokalize edilen yerleşimdir. İlgili tartışmalar için bk. Forlanini, Geography 218

⁴⁸ Gordon, ^DKASKAL.KUR 71; Mellink, Lukka-Iycia 34vd

⁴⁹ Wiianavanta=Oinoanda için bk. Del Monte-Fischler, 1978 482-84; Zgusta, Ortsnamen 432 (s v Oivóavδz)

⁵⁰ bk. y. dn 48

⁵¹ Gordon, ^DKASKAL.KUR 75 vd

⁵² agt. 72 vd

⁵³ Karauğuz, Hitit Anıtları 56

⁵⁴ Gordon, ^DKASKAL.KUR 71 vdd

yargı alanı biçiminde kutsanmaktaydılar⁵⁵ Bu olguya koşut olarak, geleneksel Anatanrıça figürünün yanında⁵⁶, her biri ayrıca yemin tanrıçaları olarak anılan kaynak tanrıçalarının⁵⁷ ve “kaybolan tanrı” söylencesi izleğinde Göğün Baş Tanrısı /Telepinu’nun⁵⁸ Kaynak Tapınakları’yla yakından ilişkili olduğu bilinmektedir

⁵⁵ Güterbock, *Iti* 280 vd; Günbatı, *Su Ordalı* 85 vd; Karasu, *Büyük Deniz* 357 vdd; McMahon, *Tuttelary Deities* 206

⁵⁶ Güterbock, *Hittite Monuments* 53 vd; Melaart, *Eflatun-Pınar* 113

⁵⁷ bk y dn 55

⁵⁸ McQueen, *Hittite Mythology* 172 vd

III.2 Kutsal Kaynak Yapıları

2.1 Kyaneai Kutsal Kaynak Havuzu⁵⁹

(Lev. VI)

Yavru köyünün güneyinde, Kaş'a giden eski ve yeni yolun arasında kalan alanın içinde şimdiki toprak seviyesinin 5 m'den daha fazla altında mimari açıdan büyük bir zahmetle düzenlenmiş bir kaynak yapısı bulunmaktadır. Polye tabanı üzerine inşa edilen yapının üstü bugün beton bir duvarla kapanmıştır. Yine de, kuzeybatıdan su havuzuna inen ve oldukça düzgün işlenmiş kalker taşı bloklardan örülü 6 basamaklı merdiven yapısı ve onu her iki yanda sınırlayan kenar duvarları görülebilmektedir (Lev. VI)

Kaynak yapısı güneybatıda kireçtaşıdan hafifçe basamaklandırılmış ve kuzeydoğuda devşirme malzemeyle örülmüş bir duvar yapısından oluşmaktadır (Lev. VI, 3). Güneybatıda duvarın en alt taş sırası, su havuzunun içine doğru genişlediği anakaya üzerine oturacak biçimde yerleştirilmiştir. Bu duvar, merdiven civarında basamakların içine girmeyip bunların üstüne inşa edilmiş; böylelikle de her bir taş sırasının yüksekliği, denk gelen merdiven basamağının yüksekliğine uydurulmuştur (Lev. VI, 4). Bu duvarın karşısında (kuzeydoğuda) içinde bir sütun tamburunun da bulunduğu devşirme malzemeyle oluşturulmuş kaba örgülü bir yan duvar bulunmaktadır. İçbükey bir form gösteren bu duvarın, doğu yanda yapılan sondajlarda tespit edilen olası Bizans Kuyusu'yla bağlantılı olabileceği not edilmektedir.

Böylelikle güneybatı ve kuzeydoğuda basamakları sınırlayan duvarların olasılıkla birbirlerinden ve merdivenden farklı bir yapıım evrelerine ait oldukları ve basamakların önceki evrede güneybatıya doğru daha da uzandığı anlaşılmaktadır. Merdivenin konumlandığı kuzeybatı yönde yapılan beş sondaj, basamakların yüzeyden 2.45 m derinlikte bir seviyeye yükseldikten sonra düz ve taştan bir yürüme yoluyla aynı yönde yaklaşık 25.5 m daha devam ettiği görülmüştür. Bununla birlikte muhtemelen sonraki bir evrede yürüme yolunun 17.5 m'sinde, yüzeyden 95 cm.'ye kadar yükselerek başka bir yürüme yolu ile tümlendiği anlaşılan başka bir merdiven yapısı saptanmıştır (Lev. VI, 5).

Kyaneai Basamaklı Kaynak Yapısı'nın tarihlendirilmesi, bunu mümkün kılacak verilerin noksanlığı nedeniyle sorunludur. Bununla birlikte, söz konusu yapıdan bağımsız olarak III. Gordianus dönemi kent sikkesi üzerinde ilgili uygulamaların bir kaya sunağıyla temsil ediliyor

⁵⁹ Homsen, Kyaneai 43-48; Öncü, Kaş-Demirci 30-51

oluşu, kutsal alanın İÖ. 5 yy'a değin izlenebilir süreklilik arz ettiğini ortaya koymaktadır⁶¹ (bk. "Apollon Thrykseus"). Diğer yandan, Thomsen ve F Kolb tarafından değinildiği üzere Roma Çağı'nda kutsal alanın tapınak bütünlüğü içine alınmış olması da sondajlar nezdinde olası görünmektedir⁶¹.

2.2 Letoon Kutsal Kaynak Havuzu⁶²

(Lev. VII)

Leto Kutsal Alanı'nda süregelen örenbilim araştırmaları, yörenin İÖ. 6 yy'dan başlayarak Bizans Çağı'na değin kutsal alanın çeşitli imar çalışmalarına odak olduğunu belgelemiştir. Bu yolda, İÖ. 4 yy'a tarihlenen Artemis Tapınağı'nın her iki yanında konumlanan Apollon ve Leto tapınaklarının Helenistik Çağ'da ve tapınak bütünü'nün güneybatı yanında yer alan Nymphaion'un İ.S. 2 yy'da yeniden inşa edildiği bilinmektedir. Aşağıda tanıtılacak kaynak yapısıysa kutsal alanın kuzeybatı köşesinde, Helenistik ve Pers Dönemi yapılarının temelleri altında nisbeten açığa çıkarılabilmüş durumdadır (Lev. VII, 1)

Tapınak bütünü'nün kuzeybatı yanında konumlanan kaynak yapısı 14.40 x 5.50 m ölçülerinde dikdörtgen biçiminde tasarlanmıştır (Lev. VII, 2). Tek cephede yükseklikleri 80 cm.'yi bulan yapının sağda iyi, arkada kabaca kesilmiş ve sert kalker döşeme taşlarından oluşan bir temel üzerinde durduğu görülmüştür. Cephenin kuzeydoğu köşesinde bir kanal, blokları kesintiye uğratarak suyun çıkışına izin verecek şekilde yapı dışına uzanmaktadır. İçteki düzenek ihtiyaç fazlası suyu kanallar aracılığı ile boşaltarak, sürekli sabit su seviyesinin korunduğu *mutadis mutandis* biçiminde tasarlanmıştır.

Havuz içerisinde yapılan sondajlarda 5.43 m'ye kadar inilmiş, buna karşın herhangi bir kalıntıya daha da önemlisi gözeve ilişkin bir iz rastlanmamıştır. Bu nedenle yapının ana kaynağının kalker su taşıma kanalının uzanım yönüne koşut kuzeybatı yönden olduğu fikri ağırlık kazanmıştır.

Kalıntıların hayli kötü durumu yapının nasıl tasavvur edilebileceği yolunda bir fikir vermekten uzaktır. Bu yolda yapının dördül toplama havuzundan oluşan yalın bir tasar oluşu da onun benzeri yapılarla karşılaştırılarak bir zamandizin içine yerleştirilmesine engel olmaktadır. Yine de yapım tekniği yönünden Ksanthos Akropol'ü sur duvarıyla yakın ilişki içinde ve boyutuyla da akropolde yer alan Üç Sellalı Tapınakla (10.30 x 12 m) benzeştiği kabul edilmektedir. Eğer ilk evrelerde

⁶¹ Kutsal alanın yöreye Helenlik unsurların girişinde önceki bir süreçte işlevini sürdürmekte olduğu yolundaki görüş için bk. Thomsen, Kıyancı 47 vd.

⁶¹ Thomsen, Kıyancı 48.

⁶² Metzger 1992, 8-16.

sunuların bırakıldığı sunak için de paralel bir zamandizin düşünülecek olursa, Leto'nun olacak olan bu tapınak bölgesinin tahkimi, tıpkı Ksanthos Akropolü'nün belli yapılarındaki gibi, Likya'nın erken dönemlerine değin geri gittiği kabul edilecektir. Tarihleme için bir başka argüman da yapının çevresinde ele geçen çömlek parçalarıdır. İÖ 6. yy.'ın ilk yarısından son çeyreğine değin uzanan parçalar, Letoon Kaynak Havuzu'nun Ksanthos Akropolü'ndeki yapılarla birlikte düşünülmesi gerekliliğini destekler niteliktedir.

Böylelikle kaynak yapısının ve dolayısıyla ilgili tapınım alanının İÖ 6 ve 5 yy.'larda kutsal alanın kuzeybatı yanında konumlandığı; Helenistik ve Roma Çağları'nda ise, muhtemelen kutsal alanın çeşitli nedenlerle yeniden imar görmesiyle, kült alanının tapınak bütünlüğünün güneybatı yanına taşındığı anlaşılmaktadır.⁶³

2.4 Sura Kaynak Tapınağı⁶⁴

(Lev. X)

Sura öreni Demre-Kaş yolunda, Demre'nin 5 km. uzağında konumlanmaktadır. Kente ilişkin kalıntılar doğu-batı uzanımlı dar bir düzlük üzerinde yer alan akropol çevresinde bulunur.

Antikçağ'da limana açılan bir koy konumundaki kutsal alan bugün tekmil bataklık durumundadır (Lev. X, 1). Alanın doğu yanında menevişlenen kaynak bugün de denize değin menderesler oluşturarak akmaya devam etmektedir. Kaynağın ağzında muhtemelen geç dönemde yenilenmiş bir kanal görülmektedir (Lev. X, 2). Bununla birlikte, kutsal kaynağın batı yanında iç duvarlarında Tanrı Sozon ve Zeus Atabyrius'a ithafen grafitilerin okunduğu, Dor düzeninde bir tapınak bulunmaktadı (Lev. X, 3-4). Kuzey-güney uzanımında 13 70 x 7 50 ölçülerindeki tapınak templum in antis biçiminde tasarlanmıştır (Lev. X, 4). Kısmen koruna gelmiş olan yapı, hatıç kullanılmaksızın kireç taşı bloklardan inşa edilmiştir. Tapınağın sellası ve önyüzü, üst yapıya ait blok taşlardan oluşan bir yığın görünümündedir. Yine de bu yığın içindeki mimari örgeler (triglif ve metop dizileri, sütun tamburları) yapının İÖ 1-İS. 1. yüzyıla tarihlenmesine olanak sağlamaktadır.

Sura Kutsal Alanının imarı elimizdeki veriler nezdinde Geç Helenistik Çağ'da vuku bulmuştur. Bununla birlikte kaynağın akropolün iskanına koşut olarak İÖ 4. yy.'da da çeşitli etkinliklere odak olduğu, Likya tipi anıt mezarların güneybatı yanında, kutsal alanı gözler biçimde duran heykel altlığı ışığında olası görünmektedir (Lev. X, 1). Diğer yandan, bu türden kutsal

⁶³ Metzger 1992, 15 vd.

⁶⁴ Borchardt, Myra 76 vdd; Bayburtluoğlu, Likya 36 vd.

alanların anılan süreçlerde çeşitli imar çalışmalarına odak olduğu bilinmektedir⁶⁵ Nitekim, birbirlerinden tamamen bağımsız coğrafyalarda yer alan Paflogonya Keltepe Kaynak Tapınağı (Lev. X, 5) ve Sura Kaynak Tapınağı arasındaki kronolojik özdeşlik, planlama açısından da izlenebilmektedir. Bununla birlikte, Bizans Çağıyla birlikte Sura'da tapınağın kuzeydoğu yanına inşa edilen Kilise yapısı⁶⁶ ve Keltepe'de ise bizzat tapınağın Kiliseye dönüştürülmüş olması⁶⁷, söz konusu kült alanlarında süregelen etkinliklerin sürekliliğini belgelemesi açısından da ayrıca önem taşımaktadır.

2.5 Tuminehi / Tymnessos Nympe'ler Kutsal Kaynak Evi⁶⁸

(Lev. XI)

Likçe Tuminehi, Hellence Tymnessos olarak anılan yerleşim; nümizmatik veriler, antik yazın ve arkeolojik buluntular aracılığıyla Kalkan'ın kuzeydoğusundaki dağlık alanda yer alan Köybaşı kalıntılarıyla özdeşleştirilmektedir.

Tuminehi Kaynak Yapısı, kent merkezi ve akropole ait kalıntıların kuzey yanında önceki araştırmalarda kaya mezarları olarak tanıtılan yapı grubu içinde yer almaktadır (Lev. XI, 1-2) Kuzeydoğu-güneybatı istikametinde uzanan yapı, içinde bulunduğu alandaki anakaya kütesini kullanılmak suretiyle önde 6x2 45 m. ve arkada 5 24 x 4 14 m. ölçülerindeki iki kaya odasından oluşmaktadır (Lev. XI, 3-4) Yapının iç-odası, güneybatıda bir su kaynağıyla bütünlük içinde düzenlenerek su çıkışı ve buna bağlı tahliye kanalını içermektedir (Lev. XI, 4) Buna göre kaynak, 13 cm derinliğinde ve 1 70 m uzunluğundaki bir kanal aracılığıyla yapı içinde güneybatı,kuzeydoğu ve kuzey istikametinde uzanmaktadır. İç düzenleme de söz konusu kanalın yanı sıra, kuzey ve batı duvarlarda yer alan düzgünleştirilmiş altlıklar da yapının tapınım alanı olarak düzenlenmiş bir kült odası olduğu yolunda izler sunmaktadır. Özellikle altlıklar üzerinde 9 x 12 cm genişlik ve 4 cm derinlikte 14 adet dübel yuvası bu alanda gerçekleştirilen ritüellerde kutsanmakta olan koruyucu figürlerin tasvirlerini içeren kabartma ya da yontuların üzerine yerleştirildiği bir altlık görevi için uygun bir görünüm sunmaktadır (Lev. XI, 3-4)

J Borchardt 2003 yılında hazırlamış olduğu araştırmada; yapının boyutları, kaynakla organik bir bütünlük içinde planlanmış olması ve arka odada ele geçen bronz bir kaseyi dikkate alarak,

⁶⁵ Neumann, *Quellheiligtum 26 vd* : Keltepe Kaynak Tapınağı, Sura'ya koşut biçimde ana kaynağın korunarak bunun kıyasına inşa edilmiş dorik bir tapınaktan oluşmaktadır. Yapı planlama ve ilgili mimari öğeler dahilinde Neumann tarafından İÖ 1-İS 1 yy 'a tarihlenmektedir.

⁶⁶ Foss, *Lycian Coast* 23 vd

⁶⁷ bk y dn 65

⁶⁸ Borchardt, *Tuminehi* 35-36

buranın kaya mezarının ötesinde kaynakla bağlantılı bir kült alanı olarak düşünülmesi gerektiğini ileri sürmüştür. Buna göre, mağara ya da kaynak kutsal alanı biçiminde tanımlanan Tymnessos Kutsal Kaynak Evi, Letoon üç dilli yazıtının Leto, Artemis, Apollon ve yerel kaynak tanrıçaları Eliyâna'lara (Nymphe'ler) ilişkin içeriği bağlamında değerlendirilerek, İ Ö 5-4. yy.'lara tarihlenmiştir.⁶⁹

⁶⁹ a.g.e. 36

III.3 Kaynak Tanrı/Tanıçaları

3.1 Apollon

Antik yazında Likya ve Apollon arasındaki bağlantılar İ.Ö.8.yy'a değin geri izlenebilmektedir. İlyada'da Patraklos'a yenik düşen Likyalı önder Sarpedon'u yurduna götürme görevi Apollon'a düşmüştür (İl XVI, 676-693) Apollon bu özelliğiyle Homeros tarafından, Troya müttefiki Likya'nın "Ulusal Tanrısı" olarak yorumlanabilecek biçimde "Lykegenes" ünvanıyla anılmıştır (İl IV, 103). Nitekim her biri çeşitli söylenceler doğrultusunda "kurtsoylu ve ışıksoylu" karşılıklarıyla anlam kazanan "Lykegenes" önadının⁷⁰ aynı zamanda "Likyalı" karşılığını veriyor oluşu, Apollon'un "Likya'nın Ulusal Tanrısı" olarak ünlenmesine koşut bir değer taşımaktadır.

Bakkhos gibi⁷¹ Hellas'da "yabancı" bir unsuru temsil eden ve söylenceler izleğinde Delphi başta olmak üzere pek çok kült alanında "sonradan gelen/zorla ele geçiren"⁷² bir kimliği tanıtan Apollon'un, bu aktarımlara uygun bir örnek oluşturacak biçimde, isminin Helenik bir etimoloji göstermediği bilinmektedir.⁷³ Bu yönden bir kez daha Likyalıların da soy ataları olan Batı Anadolu menşeli Luvi inanç öğeleriyle yakından ilişkili görülmekte ve Hitit kayıtlarında "Taurisa/Tıroya" tanrısı olarak tanıtılan "Appaluinas" ile bağlantılı bir figür olarak yorumlanmaktadır.⁷⁴ Buna göre "bütün tanrıların en Yunanlısı", "İç Anadolu'daki Hitit İmparatorluğu'ndan gelme" ve "Eski Anadolu tanrılarının tek bir kimlikte cisimleştiği en yüce görünümüdür"⁷⁵

Diğer yandan Likya'da açığa çıkarılan yazıtlar, her ikisi de theophorik bir öge olan Natri ve Puleyda isimlerinin Apollon ile bağlantılı olabileceğini ortaya koymuştur.⁷⁶ Bununla birlikte bu isimlerden Ksanthos Yazıtlı Dikmesi'nde yer alan Natri'nin, Apollon'un Likya'daki eşine ya da onun Likya'da kullanılan epithet'ine işaret ediyor olduğu yolunda görüşler bulunmaktadır.⁷⁷ Buna karşın, Ksanthos Yazıtlı Dikmesi'nin belirsiz içeriği, Natri için söz konusu olan atıfların değerlendirilmesinde çeşitli güçlükler ortaya koymaktadır.⁷⁸ Bu bağlamda, Natri ve Apollon arasında görülmek istenen özdeşliğin kabul edilebilir olduğunu söylemek bugün için güçtür

⁷⁰ Apollon'un "Lykegenes" epithet'i üzerine var olan görüşler için bk. Keen, *Dynastic Lycia* 197 vd

⁷¹ Iriyaki, *Sarap-Ianni* 64 vd

⁷² Guthrie, *Greeks* 73-87; Fortenrose, *Python* 13-22 özellikle 21 vd; Işık, *Patara* 21 vd

⁷³ Iriyat, *MitSöz* 55; Guthrie, *Greeks* 73

⁷⁴ Iriyat, *MitSöz* 55 vdd; Guthrie, *Greeks* 76 vdd; Korfmann, *Appaluinas* 43

⁷⁵ Korfmann, *Appaluinas* 43'e göre M Nilsson, *Geschichte der griechischen Religion I* (1955) 62 vd

⁷⁶ Bryce, *Lycians* 182-3, 187; Frei, *Götterkult* 1847 vd; Keen, *Dynastic Lycia* 201 vd

⁷⁷ bk y dn 76

⁷⁸ Işık, *Patara* 21

Nitekim, Bryce -Natri'yi işaret ederek- böyle önemsiz bir tanrının Likya'da Apollon'a denk olduğunu kabul etmenin hayli şaşırtıcı olacağını not etmekte⁷⁹, ancak yörenin Hellenizasyonu söz konusu olduğunda tanrı ve Likya arasında İ.Ö 8.yy.'a değin uzanan yazın verilerini dikkate almayarak bu "şaşırtıcı" birlikteliğin tanıklığına başvurmaktadır⁸⁰.

Likya ile yakından ilişkili olduğu yolunda hemfikir olunan Apollon'un, ilgili kült merkezleri araştırıldığında tanrının en erken dönemlerden itibaren yöredeki kaynaklarla bağlantılı uygulamalarla kutsandığı görülmektedir.

Apollon'un kaynaklarla olan bağlantısı tanrı nezdinde gerçekleştirilen bilicilik etkinlikleriyle yakından ilişkilidir⁸¹. Bu da, onun kent koruyucu kimliğinin işaret ettiği adalet teması dahilinde tanrının günahları bağışlayan, ruhu ve bedeni kötülüklerden arındıran saflığı temsil ediyor oluşuyla uyumlu görünmektedir⁸². Tanrı bu karakteriyle eskiçağ yazınında "iatromantis/hekimkahin" olarak anılan, hastalığı uzaklaştırıcı hekim ve onun nedenlerini bilen kahin tanrıdır⁸³. Bu olguya koşut olarak, Didim ve Klaros gibi Batı Anadolu ve Ege'nin en önemli bilicilik merkezlerinde gözlemlendiği üzere, Likya'da da tanrıya adanmış tüm bilicilik ocakları birer kutsal kaynak kıyısında temellenmiş ve tanrı bu kült alanlarında Patareus, Thrykseus ve Surios ünvanlarıyla yöreye özgü etkinliklerde kutsanmıştır.

3.1.1 Apollon Patareus/Patara Apollon'u

Apollon'un Likya'daki en önemli kült alanı, Patara'da yer alan Apollon Bilicilik Ocağı'dır. Heredotos'dan (İ.Ö. 5 yy) Oracle Sbyllin'e (İ S 4.yy.) değin farklı süreçlere tanıklık eden eskiçağ yazını, sayıca azımsanamayacak sıklıkla tapınağa ilişkin çeşitli bilgiler kaydetmiştir⁸⁴. Antik yazının yanında epigrafik veriler⁸⁵ ve literatürde Patara Apollon'u olarak anılan ve tapınağın kült yontusuyla yakından ilişkili görülen özel bir tasvir geleneği de⁸⁶(Lev. IX, 2) antik yazın nezdinde Patara Bilicilik Ocağı'nın etkinliklerinin yorumlanmasına olanak sağlamaktadır. Diğer yandan üni

⁷⁹ Bryce, Lycians 184

⁸⁰ age, 187

⁸¹ Cole, Water 161 vdd

⁸² Kokkorou-Alewras, Apollon Daphnephoros 324; Carrier, Apollon 65 vdd

⁸³ Carrier, Apollon 66

⁸⁴ Bu konuda geniş bir kaynakça ve ilgili tartışmalar için bk Parke, Oracle 185-193; Bryce, Lycians 193 vdd

⁸⁵ Söz konusu epigrafik malzeme için bk Parke, Oracle 190 vd; Onur, Lampstand 164 vdd

⁸⁶ Patara Apollon'u için bk Işın, Patara Terrakotaları 64 vdd

Delphi'ye eş görülen tapınağın konumuna ilişkin bilgiler hayli sınırlıdır. Yine de, tapınağın bir kaynak kıyasında yapılaşmış olabileceği sıklıkla not edilmektedir.⁸⁷

Telephos söylencesi Patara Apollon'unun aynı zamanda bir "hekim-kahin" olarak değerlendirilmesine olanak sağlayacak biçimde tanrının hastalıkları iyi ederek ruhu ve bedeni kötülüklerden arındıran kimliğini vurgulamaktadır. Bununla birlikte, ikonografik olarak Patara Apollon'unun bu özelliğinin izlenebildiği en somut veriler III. Gordianus dönemi kent sikkelerinde belirmektedir.⁸⁸ Tanrı burada, Likya Birlik Dönemi baskılarına koşut bir şekilde khimation ya da uzun bir giysiyle tasvir edilmekte ve tüm tasvirlerinde alışıla geldiği üzere yay ve defne dalı taşımaktadır (Lev. IX, 3 a-f). Bilindiği gibi daphnephoroı tiplerini, her zaman tanrının günahları bağışlayan ve kehanette bulunan karakterinin simgelediği bir anlatım biçimidir.⁸⁹ Buna göre, bilicilik uygulamalarında rahip/rahibe kehanette bulunmadan önce temsili olarak elindeki defne dalını kutsal havuza batırarak bir dizi ritüel gerçekleştirmektedir.⁹⁰ Diğer yandan söz konusu sikkelerde Patara biliciliğiyle bağlantılı olarak üç ayaklı kazan, yılan, omphalos ve kuzgunun da çeşitli söylenceler içeriğinde tanrıyla birlikte betimlendiği görülmektedir. Nitekim tanrının bu betimlemelerinde, kimi zaman kendisinin beslediği kimi zamansa bizzat kendisini temsil eden üç ayağa tırmanır şekilde tasvir edilen yılan motifi de (Lev. IX, 3f) sağlık kutlarını tanıtan "hekim-kahin" özelliğiyle yakından ilişkili görünmektedir.

3.1.2 Apollon Surios/Sura Apollon'u

Apollon Surios, tapınak içindeki grafitiler nezdinde Sozon ve Zeus Atabyrius ile yakından ilişkili görülür.⁹¹ Bunlardan ağırlıklı olarak Frigya'da tapınım görmekte olan Sozon'un aynı zamanda ikonografik olarak da Apollon ile koşut bir kimlik taşıdığı bilinmektedir.⁹² Diğer yandan

⁸⁷ Parce, Oracle 191; Işık, Patara 22-41-2: I Işık, tapınağın İÖ 6 yy 'da işlevini sürdürmekte olduğunu dikkate alarak, Patara'nın en erken yerleşim alanı olan Tepcecik Akropolü ve yakın çevresinin söz konusu uygulamalar için uygun bir alan olabileceğini belirtmektedir. Nitekim biri kuzeyde ve diğeri güneybatı yanda her ikisi de erken dönem tapınakları üzerinde temellenmiş iki Kilise yapısı bu noktada çeşitli olasılıklar sunmaktadır. Özellikle Tepceciğin Kuzey kıyısında yöre sakinlerince "Kara Mehmet" olarak adlandırılan bir kaynak kilisenin batı tonozundan gözeleniyor oluşu Işık'ın bu yöndeki görüşlerini güçlendirmektedir. Zira, Kaynak Tapınakları'nın içinde bulundukları kutsal alanların geç dönemlerde Klise yapılarıyla tümlendiği hatta bizzat tapınakların Kiliseye dönüştürülmüş olduğu sıkça karşılaşılan bir durumdur. Ancak yine Işık tarafından dikkat çekildiği üzere, kehanetin süregeldiği Roma Çağı içinde söz konusu alanın bir mezarlığa dönüştürülmüş olması bu yolda bazı engeller oluşturmaktadır. Diğer yandan Flavius Bassus'tarafından Apollon Tapınağına adanan üçgen altlığın buluntu yeri de sorunu arttırır (Onur, Lampstand 67). Tapınağın olası es bir şekilde tanıtması (Milner, Apollo 144), ardından da Orac Sbyll kayıtlarında Patara kehanetinin Kragos'un (Akdağ) doruklarından alan bir suyun altında son bulduğunun zikrediliyor oluşu (Onur, Hidrografiya 65), Patara Apollon Tapınağı'nın Işık tarafından öngörüldüğü üzere bir kaynak kıyasında temellenmiş olduğu yolunda önemli bir argümandır.

⁸⁸ III Gordianus dönemi Patara kent sikkeleri için bk. Aulock, Lycien 72 vdd. Taf 12-13.

⁸⁹ Kokkorou-Alciras, Apollon Daphnephoros 324.

⁹⁰ Milner, Apollo 144.

⁹¹ Parke, Oracle 197; Bryce, Lycians 198.

⁹² McBean, Inscriptions 7 I fig. 23.

Rhodos'a özgü bir kimlik olan Zeus Atabyrius ancak söz konusu grafitülerden bilinmekte bunun haricinde onun Apollon ile olan ilişkisini işaret eden başkaca bir veri bulunmamaktadır

Sura'da gerçekleştirilen bilicilik etkinlikleri, antik dünya da pek yaygın olmayan özellikle Hellen kültürüne bütünüyle yabancı öğeler içermektedir. Bu özelliğiyle de H W Parke tarafından işaret edildiği üzere, Apollon için son derece alışılmadık bir görüntü arz etmektedir⁹³. Zira Apollon'un balıkların tanrısı olarak tanıtıldığı ya da onlar aracılığıyla gelecekte haber verdiğine dair herhangi bir argüman bugüne değin söz konusu olmamıştır⁹⁴.

Sura Kutsal Kaynağı, Apollon Surios rahibi tarafından yönlendirilen bir düzenekle işlerlik görmekte (*Athen 8.8*) rahip bu düzenek aracılığıyla kutsal havuza alınan balıkların kendilerine sunulan et/ekmek parçalarına karşı gösterdikleri davranışları ya da onların türlerini gözleyerek kehanete bulunmaktaydı (*Paus.De soll an 976; Athen 8.8*) Sura önbiliciliği bu özelliğiyle de Eski Anadolu'nun din tarihiyle yakından ilişkili görülmektedir⁹⁵.

Bu olguya koştur olarak, balıkların hareketlerini izleyerek kehanette bulunmanın Eski Anadolu'da da farklı biçimlerdeki önbilicilik türlerinden biri olarak kullanıldığı bilinmektedir⁹⁶. Nitekim, III. Hattuşili zamanına ait kayıtlarda, balıkları gözleyerek yapılan bir kehanetin bulunduğu zikredilmektedir. Buna göre Hititlerce MUŞ falı olarak adlandırılan balık biliciliğinde, kutsal havuz içerisinde oluşturulmuş belli alanlar (saray-tapınak ya da mezarlık vb.) rahip tarafından anlaşılmakta (refah, tehlike, ölüm vb.) ve balığın bu alanlar arasındaki hareketleriyle adakta bulunan kişiye olumlu ya da olumsuz bir yanıt verilmektedir⁹⁷. Buna karşın, antik kaynaklarda Sura'da balıkların havuz içinde oluşturulmuş böylesi bir düzenek içinde hareket ediyor olduklarına yönelik bir anlatım söz konusu değildir. Yine de, söz konusu yazın geleneğinin balina ve testere balıklarıyla mitoslaştırdıkları Sura kehaneti⁹⁸ ile Hitit Çağ'ı balık biliciliği uygulamaları arasındaki türdeşlik dikkat çekicidir.⁹⁹

⁹³ Parke, *Oracles* 197

⁹⁴ a.g.e. 197

⁹⁵ Bryce, *Iycians* 197 vd

⁹⁶ Dinçol, *1 al ve Kehanet* 8 vd

⁹⁷ a.g.e. 10

⁹⁸ Eğer Artemidoros bir kenara bırakılacak olursa, anılan yazarların hiçbiri doğrudan Sura'yı ziyaret etmemiş ekseriya duydukları nezdinde bilgiler vermiştir. Sözgelimi, Polycharmos kaynağa balina ya da testere balıklarının geldiğini anlatmıştır (*Athen 8.8*); Plinius ise balıkların bir araya gelmesi için çağrıldıklarını yazmıştır (*Nat Hist* 32.17). Bu nedenle, Sura'daki uygulamaların anlaşılabilmesi için bu aktarımlara daha şüpheli yaklaşmak gerekmektedir.

⁹⁹ Benzer bir yaklaşım için bk. Börker-Klahn, *İflarun-Pınar* 352

İkonografik açıdan Apollon Surios'a ait bir betimleme bugüne kadar tespit edilememiştir. Bu nedenle tanrının balık biliciliğine özel yerel bir tiplemesinin bulunup bulunmadığı bilinmemektedir.

3.1.3 Apollon Thrykseus/Kyaneai Apollon'u

Pausanias tarafından tanıtılan Kyaneai bilicilik tanrısı Apollon Thrykseus, Ksanthos Dikmesi Yazıtı uyarınca *turayssali natri* ile yakından ilişkili görülmektedir¹⁰⁰. Bu nedenle de, M. Thomsen tarafından işaret edildiği üzere Kyaneai Apollon'unun yörede klasik ve öncesi döneme değin uzanan yerel uygulamaları tanıttığı açıktır¹⁰¹.

İkonografik açıdan, Apollon Thrykseus'a ilişkin en kapsamlı bilgiler III. Gordianus dönemine ait bir kent sikkesinden gelmektedir (Lev VI, 1). Söz konusu sikkenin arka yüzünde çıplak olarak ayakta duran cepheden bir Apollon betimlenmiştir. Tanrının solunda bir yay sağında ise üstündeki çizgilerden ayırt edilebilen bir dal bulunmaktadır. Kyaneiton Khresmos lejantından dolayı sikke üzerindeki beti Apollon Thrykseus kehaneti ile ilgili görülmektedir¹⁰².

Apollon'un yay ve her halükarda defne dalı olması gereken bir dalla tasvir edilmesi, bu tiplmeyi "defne dalı taşıyan" (daphnephoros) olarak karakterize etmeyi gerektirmektedir¹⁰³. Bununla birlikte, Apollon ile sikkenin solundaki resim alanı arasında tasvir edilen betinin içeriği şimdiye kadar çözümsüz kalmıştır. H. von Aulock, söz konusu beti için Pausanias'ın anlatımlarına dayanarak dağ üzerinde bulunan bir yapının işaret ediliyor olabileceğini işaret etmektedir¹⁰⁴. Diğer yandan, Thomsen kaya betimlemesinin üstünde hayli dar bir alana işlenmiş olan şeritleri alev biçiminde yorumlayarak burada bir ateş altarı görmek istemektedir¹⁰⁵.

Thomsen'in yorumuna karşın, söz konusu çalışma dahilinde incelenen örneklerin hiçbirinde Apollon ve ateş altarıyla vurgulanan bir kaynak biliciliği temasına rastlanmamıştır. Diğer yandan Thomsen'in alev olarak yorumladığı beti, kaya sunağının içinden çıkmayıp kaya betimlemesinin solundan kavis yaparak tanrının elindeki defne dalına yönelmiştir. Dolayısıyla betinin sunaktan bağımsız düşünülmesi uygun olacaktır; ve bu yönden bakılacak olursa, söz konusu resim alanında tanrının yılan besler biçimdeki anlatımı olası görünmektedir. Nitekim bu olgu en erken dönemlerden itibaren yılan ve bilicilik temalarının birbirleriyle iç içe geçmiş bir yapı gösteriyor

¹⁰⁰ Jrci. Götterkult 1847 vd; Natri/ Apollon için bk. burada dn 73

¹⁰¹ Thomsen, Kyaneai 48

¹⁰² Aulock, Lykien 27; Thomsen, Kyaneai 46 vdd

¹⁰³ Kokkorou- Alvaras, Apollon Daphnephoros 324

¹⁰⁴ Aulock, Lykien 64

¹⁰⁵ Thomsen, Kyaneai 47

oluşuyla uyumludur¹⁰⁶ Aslında, benzer bir anlatım Apollon Patareus'un yılan besler biçimdeki tasvirlerini içeren Patara sikkelerinde de görülmektedir (Lev. IX, 3f) Aynı şekilde kaya sunaklarının Eski Anadolu'da uzun bir zaman dilimi boyunca içinde buldukları kült alanlarının niteliğine göre çeşitli kültürlerle bağlantılı oldukları bilinmektedir¹⁰⁷ Sözelimi, Hitit Çağı Anadolu'sunun en önemli Açık Hava Tapınım alanlarından Yazılıkaya, Fraktin ve Sirkeli'de kaya çanaklarının kaynak kültüyle bağlantılı ayinlerde kullanıldığına tanıklık edilmektedir¹⁰⁸ Bu olguya koşut olarak, kaya sunaklarının basamaklı ya da yalın tiplmeleriyle Likya'da da yaygın bir şekilde kullanıldıkları bilinmektedir¹⁰⁹

Sonuç olarak, Kyaneai sikkesi üzerinde betimlenen kaya sunağının kutsal alanın en erken evresiyle bağlantılı olması gerekliliği ve bu olguya koşut olarak Apollon Thrykseus'un kimliğinde gözlemlenen yerel unsurlar, Kyaneai Kaynak Yapısı'ndaki belirsizliklere karşın, kutsal alanının İ.Ö. 4.yy 'ın öncesine ait olabileceği yolunda fikir vermektedir¹¹⁰

3.2 Eliyâna'lar (=Nymphai)

Eliyâna'lar, Grek Nymphe'leriyle eşlendikleri üç-dilli yazıt aracılığıyla bilinmektedir¹¹¹. Bu eşlemeye uygun olarak tanrıçaların Erbinna Yazıtı'nda, Erbinna'nın babası Kheriga'yı taçlandıran Artemis'e eşlik ettikleri görülmektedir¹¹² Bununla birlikte, Sidyma yazıtı'nda (IAM II/174) Likyalıların soyanası olarak tanıtılan Nymphe Praksidike ile de yakından ilişkili görülürler Buna göre, ismi bütünüyle Hellence özellikler gösteren Praksidike (= "adil eylem"), Panyasis'in tanrıçanın Ogygia olarak da anıldığını bildirdiği bir fragman uyarınca¹¹³ Likyalı bir kimliğin ve ismin Grekleştirilmiş hali olarak yorumlanmaktadır¹¹⁴ Bu bağlamda, anaerkil düzende yaşadıkları antik yazıtta sıkça tekrarlanan Likyalıların kendi soyanalarına Praksidike ismiyle seslenemeyecekleri göz önüne alındığında¹¹⁵, aynı zamanda "Likyalı" anlamına gelen Ogygia'nın (=Praksidike) bir nymphe olarak "Eliyâna" ismiyle anılan yerel koruyuculardan birini tanıtır

¹⁰⁶ Fortenrose Python 13-27

¹⁰⁷ Ussishkin Cup-Marks 100

¹⁰⁸ Barnett. Rock Façades 80 vd; Ussishkin, Cup-Marks 85 vdd Fig 1-9; Neve. Regenkult 34 vd

¹⁰⁹ Işık. Kaya Tapınakları 113-120

¹¹⁰ Thomsen. Kyaneai 48

¹¹¹ N 320 a str 40 için bk Bryce. Lycians 91-93

¹¹² SEG 39. 1414 str 53 için bk Koen. Dynastic Lycia 205

¹¹³ Takmer- Arca. Ogygis 6vd

¹¹⁴ agc. 6 dn 43 c göre Stossel, Panyasis 891

¹¹⁵ agc. 6

olması olasılık dahilidir¹¹⁶ Her halükarda Letoon'da Eliyâna ve Nymphe'ler arasında kurulan özdeşlik Sidyma yazıtı'nda zikredilen Nymphe Praksidike'nin doğrudan Eliyâna'larla ilişkilendirilmesine olanak sağlamaktadır

İkonografik olarak Eliyâna'ları tespit edebileceğimiz özel bir tasvir geleneğinin var olup olmadığı konusundaki bilgiler sınırlıdır. Bununla birlikte, Erbinna Tapınak Mezarı'nda¹¹⁷ yunus, yengeç ve su kuşu gibi belirteçlerle imlenen koruyucu tasvirler, T. Robinson ve A. G. Keen tarafından Eliyâna'larla yakından ilişkili görülmüştür (Lev. XII, 1-2)¹¹⁸. Diğer yandan antik yazının Praksidike (=Ogygia) için, sadece baş ve omuz kısmıyla tasvir edilmesinin gelenekten olduğunu bildiriyor oluşu da önemlidir¹¹⁹. Zira Letoon'da, Tiyatronun konumlandığı kuzeydoğu tepeliğinde (Lev VII, 1'de e ile işaretlemiş alan) bulunan sadece baş ve omuzları işlenmiş vücudunun geri kalan kısmı işlenmeksizin bırakılmış bir idol¹²⁰, yazın geleneğinde zikredilenlerle olduğu kadar buluntu yeri itibarıyla da –söz konusu alan yukarıda tanıtılan Kaynak Yapısı'na hayli yakındır (Lev VII, 1'de d ile işaretlenmiş alan)- dikkate değer bir görünüm arz etmektedir. Bununla birlikte anılan idolün yukarıda tanıtılan Kaynak Yapısıyla eş zamanlı olarak İ.Ö. 6 yy. içlerine tarihleniyor oluşu¹²¹ da dikkate alındığında onun Eliyâna'larla özdeşleştirilebileceği yolundaki olasılığı kuvvetlendirmektedir. Ancak F. Işık tarafından etraflıca örneklendiği üzere bu türden tasvir geleneği Eski Anadolu'da hayli erken dönemlere değin geri gitmekte ve yaygın olarak Anatanrıça ve onun çeşitlemeleri ile ilişkili görülmektedir¹²². Bu nedenle söz konusu idolün Işık tarafından

¹¹⁶ Steph Byz. s.v. *Ogygia* ya göre. *Νῆατοι* = *Ogygḗτοι*; Bununla birlikte Pataros'nın annesi ve Apollon'un eşi olarak tanıtılan Nymphe Lycia için bk. Parcc. Oracle 188

¹¹⁷ Erbinna Tapınak Mezarı'nın doğu, kuzey ve batı yanlarında yer alan sütun arası serbest yontular yaygın olarak Grek Mitolojisi'nde Okkonos'un kızları Nereidlerle ilişkilendirilmektedir (İlgili görüşler ve geniş bir kaynakça için bk. Barringer, *Nereids* 62 vd.) Buna karşın tanrıçaların ait oldukları coğrafya da ölenlerin ruhlarını arındırmak ya da onlara eşlik ettiklerini gösterir benzer bir tasvir geleneği saptanamamıştır (Barringer, *Nereids* 64.) Bununla birlikte yukarıda Telandros maddesinde görüleceği üzere Likya'da kaynak tanrıçalarının benzeri etkinlikler nezdinde kutsandıkları görülür (bk. "Telandros Kutsal Kaynağı") Diğer yandan, T. Robinson ve A. G. Keen söz konusu figürlerin Likya'nın geleneksel kaynak tanrıçalarıyla ilişkili olabileceğini not etmektedirlerdir. (T. Robinson, "Nereid Monument at Ksanthos or Eliyâna Monument at Arinna?", *Oxford Journal of Archaeology* 14, 1995, 355-359; Keen, *Dynastic Lycia* 204 vd.)

¹¹⁸ Keen, *Dynastic Lycia* 204 vd. Buna göre, Ksanthos'da Harpyler'de Harpy ya da Siren; Erbinna Anıtı'nda "Nereid ya da Aura" olarak yorumlanan, bununla birlikte yine Ksanthos G. Anıtı'nda ayakta durur şekildeki genç kız yontuları ve Dansçı Kızlar Lahiti'nde yer alan dans eder kız betimlemeleri; Antiphellos'da Dorik Mezarın iç bezemelerinde karşılaşılan dans eden kızlar ve Limyra Perikle Anıtı'nın karyatitlerinde karşılaşılan genç kız figürleri Likya'nın Kaynak Tanrıçalarıyla yakından ilişkilidir.

Likya Mezar Anıtları'nda dans eder ya da durur vaziyetteki kadın tasvirlerini, yörenin kendi inanç unsurlarıyla bağlantılı gören söz konusu yaklaşım bütünüyle kabul edilmemekle birlikte, zira burada gerek tipolojik gerekse ikonografik sorunlar vardır, ayrı bir çalışma alanı olarak kayda değer görülmektedir.

¹¹⁹ Suda s.v. *Ηγεζίδιον*

¹²⁰ Işık, *İni Mahanabî* 147 abb 1-2

¹²¹ a.g.e., 150 vd.

¹²² a.g.e., 145 vd.

işaret edildiği gibi Leto ya da Artemis ile özdeşleştirilmesi¹²³, Eliyâna'lar için karşılaştırma unsuru sağlayacak örneklerin noksanlığı nezdinde anlaşılabilir.

Sonuç olarak, Likya dininin temel figürlerinden biri olarak Roma Çağı içlerine değin varlığını muhafaza eden Eliyâna'ların (=Nymphe'ler)¹²⁴, Erbinna ve Pixodoras yazıtı ve Ogygia/Praxidike kimliği uyarınca, adalet ve hakkaniyet kavramları nezdinde dünyevi temizliği; aynı şekilde Likya Mezar İkonografisi'nde karşılaşılan tasvirleriyle de ruhsal temizliği temsil ettikleri görülür. Bu özellikleriyle de, dilbilim verileri nezdinde gözlemlenen erken dönem bağlantılarına koşut olarak¹²⁵ aynı zamanda adli soruşturmalara tanıklık eden Hitit Kaynak Tanrıçalarıyla yakından ilişkili olduklarına tanıklık edilir^{126 a b}. Bu doğrultuda, M. Mellink tarafından öne sürülen ve A. G. Keen'in Anniş Maşşanaşsis/Eni Mahanahi özdeşleştiğinde gözlemlediği "Proto-Letoon" ifadesi¹²⁷ dahilinde Eliyâna'ların da kendilerine bir yer bulması olasılık dahilinde gözükmektedir.

3.3 Leto

"Leto" sözcüğü, Likçe "kadın, eş" anlamlarına gelen "Lada" ile ilişkili görülmektedir¹²⁸. Bununla birlikte Leto Kutsal Alanı'nda açığa çıkarılan yazıtlar, onun Likyalı tanrıça Eni Mahanahi ile özdeş bir kimlik taşıdığını belgelemiştir¹²⁹. Bryce ve West tarafından tartışılrsa da¹³⁰, tanrıça Leto'nun Eni Mahanahi ile eş zamanlı olarak yörede tapılmakta olduğu¹³¹ ve söz konusu kimliklerin Luvi anatanrıçası Anniş Maşşanaşsis¹³² ve Kubaba/Kybele¹³³ gibi Tunç Çağ kimlikleri ile yakından ilişkili oldukları söylenebilmektedir.

¹²³ age. 147 vdd

¹²⁴ Irci. Götterkult 1852

¹²⁵ Laroche. Inscriptions 114c göre: Eliyâna ismi Luvice göl, ırmak gibi suyla ilişkili sözcükleri işaret eden -ali(ya-) köküyle yakından ilişkili ve Luvice 'aliyana' adından türetilmiş bir kökene sahiptir.

¹²⁶ I flatubınar Anıtı ve çevresinde gerçekleştirilen temizlik çalışmaları havuzun duvarlarının ortasında simetrik olarak yüksek kabartma biçiminde işlenmiş tahta oturur konumunda ellerini göğsünde kavuşturmuş başlarında güneş tacı taşıyan iki tanrıça tasviri açığa çıkarılmıştır (Özenir, I flatubınar 139). Böylelikle de Hitit tapınak envanterlerinde sıklıkla oturur vaziyetteki tasvirlerinin bulunduğu kaydedilen kaynak tanrıçalarının resimlerine ulaşılmıştır (Karağuz, Hitit Anıtları 54-66).

¹ Hititlere kaynak ve denizlerle ilişkilendirilmiş koruyucuları, aynı zamanda yerin tanrı/tanrıçaları olarak metinlerde sıkça zikredildiği or olmaları (bk. Günterbock, Irci 80 vd.; Karasu, Büyük Deniz 362 vd.) ve söz konusu koruyucuların aynı zamanda kral ve kraliçenin dirliğinin korunması yolundaki adli uygulamalara da tanıklık ettikleri yolundaki kayıtlar için bk. Günbatı, Su Ordalı 85 vd.

¹²⁷ M. Mellink, Jukka-Lycia 36 vd.; Keen, Dynastic Lycia 194 vd.

¹²⁸ Gusmani, 1963 189 vdd

¹²⁹ Irci. Götterkult 1847

¹³⁰ Bryce, Lycians 171 vdd; West, Some Cults 96-105

¹³¹ Işık, Eni Mahanahi 146 vdd; ay. Doğa Ana 31

¹³² Keen, Dynastic Lycia 194 vd.

¹³³ Işık, Eni Mahanahi 147 vd.; ay. Doğa Ana 30 vd.

Likya sanatına yansımamış olmasına karşın, filolojik ve epigrafik veriler nezdinde Tanrıça Leto'nun Oinoanda ve Letoon'da kaynaklarla bağlantılı etkinliklere hakim olduğu söylenebilmektedir

Ovidius, *Metamorpheseos/Dönüşümler* adlı eserinin ilgili bölümünde (V.315-360) Tanrıça Leto'nun Likya'daki altınının sazlıklarla çevrili bir gölün ortasında olduğunu zikretmekte (325-7) ve ardından, Ksanthoslu Menekrates ve Nikandros'un (bk "Melite Kaynağı") anlatımlarına koşut olarak, tanrıçanın yörede başından geçen olayları nakletmektedir

Ch. Le Roy tarafından da işaret edildiği üzere, Ovidius'un anlatımları Letoon'da karşılaşılan duruma uygun düşmemektedir¹³⁴. Zira bilindiği üzere Letoon'un su kaynakları, Erbinna ve Pixodoras yazıtlarında da okunabildiği üzere yerel kaynak tanrıçaları Eliyâna'larla ilişkilendirilmiştir (bk "Eliyâna'lar (=Nymphae)"). Yine de, Ovidius'un aktarımlarının bütünüyle reddedilmesi yerine, söz konusu anlatımın tematik vurgusunu taşıyan "Leto'nun Likya'ya gelişi" ve böylelikle işaret edilen yöreye yabancılığının bugünkü bilgilerimiz ışığındaki geçersizliğini dikkate alarak, Ovidius'un yörenin en erken evrelerinde, belki de Anniş Maşşanaşsis'e değin giden bir söylence geleneğini zikrediyor olduğu olasılık dahili görülebilir. Bu durumda yazının "göl" olarak tanıttığı alanın küçük bir gölet ya da havuz biçiminde yorumlanması da uygun düşecektir. Böylelikle Hitit kayıtlarında Siyanti/Ksanthos Irmağı boyunca kutlanıldığı not edilen törenler de tartışma zeminine dahil edilmiş olacaktır¹³⁵. Diğer yandan bu durum yukarıda "proto-letoon" ifadesi dahilinde Eliyâna'larla kurulan ilişkiye de uygundur. Zira Eski Anadolu'nun bilinen en önemli Kaynak Tapınağı Eflatunpınar'da da ikonografik olarak bu açılım izlenebilmekte, kaynak tanrıçaları burada Anatanrıça ve Göğün Baş Tanrısı'na eşlik etmek suretiyle onların yanında ikincil derecede de olsa yerlerini muhafaza etmektedirler¹³⁶. Aslında, Erbinna ve Pixodoras yazıtlarında da aynı unsurlar görülmekte; ilkinde Eliyâna'lar Artemis'in ve diğerinde Ēni/Leto'nun ardından ikincil figür olarak anılmışlardır (bk Eliyâna'lar (Nymphae'ler))

Sonuç olarak, Ovidius'un aktarımları Letoon'un bugünkü konumundan tamamen bağımsız olarak, kutsal alanın en erken evrelerinde suyla bağlantılı bir tapınım düzenine bağlı bulunabileceğine dair izler taşımaktadır.

Diğer yandan, tanrıçanın Likya'da kaynak koruyucusu olarak kutsanmakta olduğuna işaret eden en önemli argüman Oinoanda kentinden gelmektedir. Buna göre, kentün ilk yerleşim

¹³⁴ Le Roy, Alexander 55 vd

¹³⁵ Mellink, Lycia and Lukka 34 vd

¹³⁶ bk y. dn 126^{1f}

evresiyle koşut olarak olasılıkla güney sur duvarından önce (İ Ö 188) akropol'ün batı yamacında Leto'ya adanmış bir kutsal kaynak yer almaktaydı¹³⁷ Kutsal alanla bağlantılı olarak İ Ö 2- İ S 1. yy. arasına tarihlenen yazıtlar, tanrıçanın burada Efes ve Perge Artemis'leriyle birlikte anıldığını ve söz konusu kutsal kaynak nezdinde doğurganlık ve mezar soyguncularını yargılayıcı bir kimlikle kutsanmakta olduğunu ortaya koymuştur¹³⁸ İkonografik olarak Leto'nun Likya'daki kaynak koruyucu kimliğini işaret eden bir tasvir geleneği bugüne değin tespit edilememiştir

¹³⁷ Hall, Leto 193-6

¹³⁸ a.g.c. 193 vdd

Sonuç

Likyalıların kaynaklar odağında yapılaşmış kutsal alanları işaret etmek için ne tür bir ifade kullandıkları bilinmemektedir. Diğer yandan, kutsal alanlarla bağlantılı yerel söylencelerin bütünüyle antik yazına yansımamış olması da sorunu artırmaktadır. Bu nedenle Likya'daki kutsal kaynakların tespiti, farklı süreçlerde yöreye ilişkin atıflarda bulunan çeşitli yazın geleneklerinin kendi ifade biçimleri nezdinde ve hayli sınırlı olmakla birlikte varolan kalıntılar ile yazıtlar dahilinde sağlanabilmektedir. Nitekim bu olgunun doğal sonucu olarak Likya'daki kutsal kaynakların saptanabilmesi, her biri ait olduğu yazın geleneğinde ilgili kutsal alanları yapısal ve işlevsel yönden tarif eden Hititçe¹³ KASKAL KUR ve Hellence Krene (*Κρήνη*) ifadelerinin anlaşılmasını gerektirmektedir. Zira bu gereklilik mimariden ikonografiye burada tanıtılan unsurların bütünüyle kavranabilmesi ve bu yolda bölgesel karşılaştırmalarla belli çıkarımlara ulaşılması yolunda kayda değer bir engel oluşturmaktadır¹³⁹.

Bununla birlikte, "Likya'da Kaynak Kültü" başlıklı araştırma, dilbilim ve arkeolojik veriler nezdinde Likya boyunca onbir farklı alanda (Kabene, Kalbios, Kyaneai, Letoon, Limyra, Patara, Skaroi, Sura, Telandros, Tuminehi ve Wiianavanta (=Oinoanda)) kaynakların özel bir ihtimamla çeşitli dinsel etkinliklere odak olduğunu belgeleyebilmektedir (Lev XIII). Yine de, söz konusu alanlardan azımsanamayacak bir kısmının (Wiianavanta, Kalbiaos, Kabene, Skaroi, Limyra) konumu bugün için belirsizdir. Diğer yandan Sura ve Tuminehi kaynak yapıları bir kenara bırakılacak olursa, konumuna ilişkin fikir yürütebildiğimiz birkaç kutsal alan da ya henüz kazılmamış ya da hayli kötü korunmuş olması nedeniyle (Kyaneai, Letoon, Oinoanda, Patara) bütünüyle araştırılamamaktadır.

Tüm bu olumsuzluklara karşın kaynaklar odağında gelişen uygulamaların yörenin sınırları dahilinde yaygın ve süreklilik arz eden bir dinsel anlayışı temsil ettiği söylenebilmektedir. Buna göre arkeolojik verilerle İÖ 6-5 yüzyıllarda yapılaşmış olduğuna tanıklık edilen kült uygulamalarının (Kyaneai, Letoon, Patara, Tuminehi)¹⁴⁰ yazın verileri dahilinde Likya'nın Demir Çağ öncesi yerleşimcileri Lukkalılarla yakından ilişkili olduğu görülmektedir¹⁴¹. Bu ilişki özellikle kült uygulamalarıyla özdeşleşen Ęni ve Eliyâna kimliklerinde, ve bu kimliklerden Eliyâna'nın ilgili tapınım alanının işaret eden "Melite" ifadelerinin köklerini Hitito-Luvi geleneğinde buluyor.

¹³² I. Glasser tarafından yayınlanan "Antike Brunnenbauten in Griechenland (KRHN VI)" başlıklı araştırma salt Hellas'ı içine alan bir gelişimi tanıtmakta özel de Likya ve genelde Anadolu için herhangi bir karşılaştırma unsuru sağlamamaktadır. Diğer yandan söz konusu ifadelerin işaret ettiği mimari ve ikonografi geleneklerinin Anadolu'daki gelişimini konu edinen bir çalışmaya rastlanmamıştır.

¹⁴⁰ Metzger 1992: 15 vd.; Işık Patara 4; Thomsen Kyaneai 48; Borchardt, Tuminehi 36.

¹⁴¹ Işık Patara 1 vd.

oluşuyla belgelenmektedir. Bu olguya koşut bir biçimde Hitit yazını içeriğinde okunabildiği üzere Wiianavanta¹⁴¹ KASKAL KUR'u ve Siyanti Irmağı boyunca düzenlendiği zikredilen benzeri etkinlikler, söz konusu ifadeleri tümler biçimde uygulamaların henüz Geç Tunç Çağ içinde yapılaştuğuna dair kayda değer izler sunmaktadır. Bu bağlamda aynı yazın geleneğinin Arîna ("kutsal kaynağa/havuz/göle sahip kent")¹⁴² olarak tanıttığı Arkaik ve Klasikçağ başkenti Ksanthos'un bugün "Melite Krene" dahilinde arkeolojik verilerle de doğrulanabilirliği, burada savlanan erken dönem bağlantıları için de öngörülebilir önemdedir¹⁴³

Başlarken not edildiği üzere, mimari verilerin durumu kült alanlarının nasıl tasavvur edilebileceği yolunda herhangi bir fikir vermekten uzaktır. Yine de yapıların tümünün yerleşimlerin dışında tutulduğu böylelikle de kaynak yapılarının bağımsız kült alanlarını ya da Letoon'da olduğu gibi kutsal alanların bir parçasını teşkil ettiği gözlemlenmiştir. Diğer yandan, en erken dönemlerden itibaren kaynağın konumuna göte basamaklı ya da yalın toplama havuzu biçiminde gelişen kaynak yapılarının Likya'da da benzeri bir tasarı gösterdiği görülmüştür (Letoon-Kyaneai)

Bununla birlikte söz konusu alanlar araştırıldığında, yörenin jeomorfolojik durumuna göre kükürtlü ya da temiz su gözelerinin kutsal alan olarak seçilmiş olduğu görülmüş ve kimi durumlarda ana kaynağın korunması yoluyla yapay nitelikli kutsal havuzların oluşturulduğuna tanıklık edilmiş (Letoon), söz konusu farklılığın uygulamalar nezdinde de belli etkinliklerin önem kazanmasına neden olduğu anlaşılmıştır. Buna göre, yoğun biçimde kükürtlü yer altı sularına sahip olan Patara kenti, bilicilik uygulamaları yanında Telephos söylencesi dahilinde ağırlıklı olarak sağaltıcı uygulamalara da odak olmuş görünmektedir. Diğer yandan yörenin tümünde temiz su kaynaklarıyla arınma ve bilicilik etkinliklerinin özdeşleştiği söylenebilmektedir. Bu özdeşliğe karşın bilicilik etkinlikleri söz konusu olduğunda ilginç bir biçimde birbirinden bütünüyle bağımsız geleneklerin bulunduğu görülmüştür. Buna göre, kutsal kaynak Patara'daki *Pythia* için bir esinleme aracı görünümündeyken, Kyaneai'da uygulamaların öznesini teşkil etmekte, Sura ve Limyra'daysa kaynaklar nezdinde balık biliciliği önem kazanmaktadır. Bilicilik etkinliklerinde görülen bölgesel farklılıkların bugün bütünüyle hakim olmadığımız çeşitli söylence gelenekleriyle bağlantılı olması olasılık dahilidir. Diğer yandan bu durum, söz konusu bilicilik alanlarının birbirleriyle rekabet

¹⁴² Ksanthos kenti Hitit kayıtlarında Arîna Awarna (HII) olarak adlandırılmaktadır. Arinna/ Arîna sözcüğünün 'Kaynak Kaynak Havuzu, Kuyu' anlamlarına geldiği olundaki görüşler için bk. Savaş Hattuşa 511; Teffeteller, Sun Goddess of Arinna 361

¹⁴³ G. Neuman 1971: 73 vdd. Buna göre Hellence bir anlam taşımayan Melite sözcüğü, Luvice "bal, tatlı" anlamlarına gelen mallit- ve mallidu- kökünden türemiştir.

halinde olan siyasal ve ekonomik unsurları temsil ediyor oluşlarıyla da anlaşılabilir bir görünüm sunmaktadır¹⁴⁴

Bilicilik etkinlikleri dahilinde tanıklık edilen farklılıklar, söz konusu alanların koruyuculuğunu üstlenen Apollon'un da bu uygulamalarla ilintili olarak yerel ünvanlar taşıdığını ortaya koymuştur. Nitekim, tanının aynı zamanda ilgili kült tasvirlerini imleyen kent sikkeleri, onun bilici tanı karakterini vurgulayan "defne dalı taşıyan/δαφνεφόρος" ve "hekim-kahin/ιατρομαντις" olarak tanımlanabilecek "yılan besler" biçimdeki tipleremelerini konu edinmiştir. Apollon'un yöreye özgü bir başka özelliği de, Likya dışında antik dünyada rastlanmayan "balık biliciliğinin tanrısı" olarak Sura ve Limyra (?) kaynaklarıyla yakından ilişkili olmasıdır.

Apollon kimliğinde temsil edilen bilicilik etkinliklerinin yanında, Likya Mezar İkonografisi'nde "Dans Eden Kadınlar" tipleremelerinin de "dünyevi ve dini arılık" nezdinde yörenin kaynaklarla ilintili temel figürlerinden biri olan Eliyâna'larla (=Nympha) bağlantılı olabileceği görülmüştür. Yerel söylencelere Likyalıların "soy anası" olarak yansıyan Eliyâna'ların Hitito-Luvi bir unsur olarak aynı zamanda adli uygulamalara tanıklık eden Tunç Çağı Kaynak Tanrıçalarıyla yakından ilişkili oldukları gözlemlenmiştir.

Oinoanda'da açığa çıkan yazıtlar, antik yazın geleneğindeki ilgili aktarımlar ve daha önemlisi Letoon'un başeçesi Leto (Ēni) kimliğinin tanıtuğu yerel unsurlar, tanrıçanın kaynaklarla yakından ilişkili olduğu yolunda kapsamlı bir araştırmaya alanı oluşturmaktadır. Sifnos Hazine Binası'nı bezeyen kabartımalara da yansıyan "Leto/Kybele" özdeşliğine uygun biçimde¹⁴⁵, tanrıçanın Oinoanda kutsal kaynağı'nda Efes Artemis'i ve Perge Artemis'iyle birlikte anılarak bereket (doğurganlık) ayinleriyle kutsandığına tanıklık edilmektedir. Nitekim bu olgu, tanrıçanın Letoon'daki konumuna da uygun düşmekte, onun "Anatanrıça" vasfıyla Eski Anadolu'da Spilos¹⁴⁶, Klaros¹⁴⁷, Frigya'daki¹⁴⁸ iyeliğiyle uyumlu görülmüştür.

Likya'nın çağdaş görünümü, uygun bir benzetmeyle "çeşm-i cihan" deyişine yakınsa da, yörenin geçmişte sudan yana bu denli talihli olduğunu söyleyebilmek güçtür (bk "Topografya"). Günümüz teknolojisiyle kolayca aşılacak altı bazen yedi aya ulaşan kuraklıkların¹⁴⁹, ekonomileri ağırlıklı olarak çiftçiliğe dayanan Likyalılar için "suyu" bütünüyle yaşamsal kıldığından pek az

¹⁴⁴ Nilsson. Oracles 81 vdd

¹⁴⁵ Işık. Doğa Ana 31 vd

¹⁴⁶ Barnett. Rock Içades 80 vd

¹⁴⁷ Şahin. Klaros 19 vd

¹⁴⁸ Haspels. Phrygia 24 vdd fig 53; Ozkaya. Spring Cult 99 vdd

¹⁴⁹ Saraçoğlu. Akdeniz 30-63; Keen. Dynastic Lycia 21

şüphe edilebilir¹⁵⁰ Nitekim, Patara, Kyaneai ve Semahöyük gibi Likya içinde farklı alanlarda konumlanan yerleşim alanlarındaki dev sarnıçlar¹⁵¹ bu yoksunluğun günümüze ulaşan en önemli tanıklarındır. Bu nokta da, sudan yana sıkıntılı olan bir yörede kaynakların en erken dönemlerden itibaren dünyevi gereksinimlerin ötesinde dini uygulamalar için de bir inanç ögesi olarak kullanılmış olması beklenilebilir. Aslında, kaynaklarını Leto'yla dahi paylaşmaya yanaşmayan sığır çobanlarını anlatan söylenceler (bk. "Melite Kaynağı") ya da Likya boyunca hemen hemen her kaynak kıyısında rahiplerin geleceği hep suda okumuş olmaları (bk. "Apollon") bu olguya koşut bir değer taşıyor olmalıdır.

¹⁵⁰ Likya ekonomisi için bk. Magic. Roman Rule 518 vd.

¹⁵¹ Patara Kurşulutepe'de konumlanan 8 m derinliğinde ve 12 m çapındaki dev kaya sarnıç için bk. Işık, Patara 135 vd fig 100; Kyaneai'daki kimi halde kullanılmakta olan sarnıçlar için bk. Öner, Kaş-Demre 71 vdd; Semahöyükte İÖ 3 binin ikinci yarısına tarihlenen 4 m genişliğinde ve 7 m derinliğindeki sarnıç için bk. Işık, Çeşmeler 9.

Levhalar Dizini

Haritalar

- Lev I: Likya, Yerleşimler
- Lev II: Likya, Dağlar (*Takmer, Oroğrafya'dan*)
- Lev III: Likya, Akarsular (*Onur, Hidroğrafya'dan*)
- Lev XIII: Likya'da Kaynak Kültü

Hitit Çağı Kaynak Tapınakları

- Lev IV, 1-2: Boğazköy Pınar Mağarası (*McQueen, Hititler'den*)
- Lev IV, 3-4: Eflatunpınar Açık Hava Tapınağı (*Özener, Eflatunpınar'dan*)

İon ve Frig Kaynak Tapınakları

- Lev V, 1-3: Didim Açık Hava Tapınağı (*Greaves, Miletos'dan*)
- Lev V, 4-5: Bayraklı/Smyrna Kaynak Yapısı (*Akurgal, Alt Smyrna'dan*)
- Lev V, 6: Midaskent Kybele Kaynağı (*Gabriel, Phrygie'den*)

Kyaneai

- Lev VI, 1: Kent sikkesi üzerinde Kyaneai Biliciliği ve *Apollon Thryksesus* (*Von Aulock, Lykien'den*)
- Lev VI, 2-4: Kayneai Kutsal Kaynak Havuzu (*Thomsen, Kyaneai'dan*)
- Lev VI, 5: Yapı çevresindeki sondajlar sonrası yeniden kurma denemesi (*Öner, Kaş-Demre'den*)

Leto Kutsal Alanı

- Lev VII, 1: Kutsal Alanının Planı (*Bean, Lykia'dan*)
- Lev VII, 2: Letoon Kutsal Kaynak Havuzu (*Metzger 1992'den*)

Limyra

- Lev VIII, 1: Kent sikkelerinde Limyra bilicilik kaynağı (*Aulock, Lykien'den*)

Oinoanda

Lev VIII, 2: Leto, Nymphe'ler ve Apollon Kutsal Alanlarını gösterir kent planı

(*Stenton-Coulton , Oinoanda'dan*)

Lev VIII, 3: Apollon Tapınağı (?)

Patara

Lev IX, 1: Kokarsu/Telephos Kaynağı (?)

Lev IX, 2-3: Apollon Patareus ve Bilicilik Sikkeleri (*Işın, Patara Terrakotaları ve Aulock, Lykien'den*)

Sura

Lev X, 1: Akrapol'den Kutsal Alana Bakış

Lev X, 2: Sura Kaynağı

Lev X, 3-4: Sura Kaynak Tapınağı (*Bayburtluoğlu, Lykia'dan*)

Lev X, 5: Keltepe Kaynak Tapınağı (*Neuman, Quellheiligtum'dan*)

Tuminehi/Iymnessos

Lev XI, 1: Kent Planı (*Borchardt, Tuminehi'den*)

Lev XI, 2-4: Nymphe'ler Kutsal Kaynak Evi (*Borchardt, Tuminehi'den*)

Likya Kaynak Tanrıçaları

Lev XII, 1: Erbinna Tapınak Mezarı (*Demarge, Nereids'den*)

Lev XII, 2: Erbinna Tapınak Mezarı sütun arası serbest yontuları (*Demarge, Nereids'den*)

Lev XII, 3: Dans Eden Kadınlar Lahti (*Demarge, Nereids'den*)

Lev XII, 4: Lev XII, 3'den ayrıntı

Levhalar

111
112
113
114
115
116
117
118
119
120
121
122
123
124
125
126
127
128
129
130
131
132
133
134
135
136
137
138
139
140
141
142
143
144
145
146
147
148
149
150
151
152
153
154
155
156
157
158
159
160
161
162
163
164
165
166
167
168
169
170
171
172
173
174
175
176
177
178
179
180
181
182
183
184
185
186
187
188
189
190
191
192
193
194
195
196
197
198
199
200

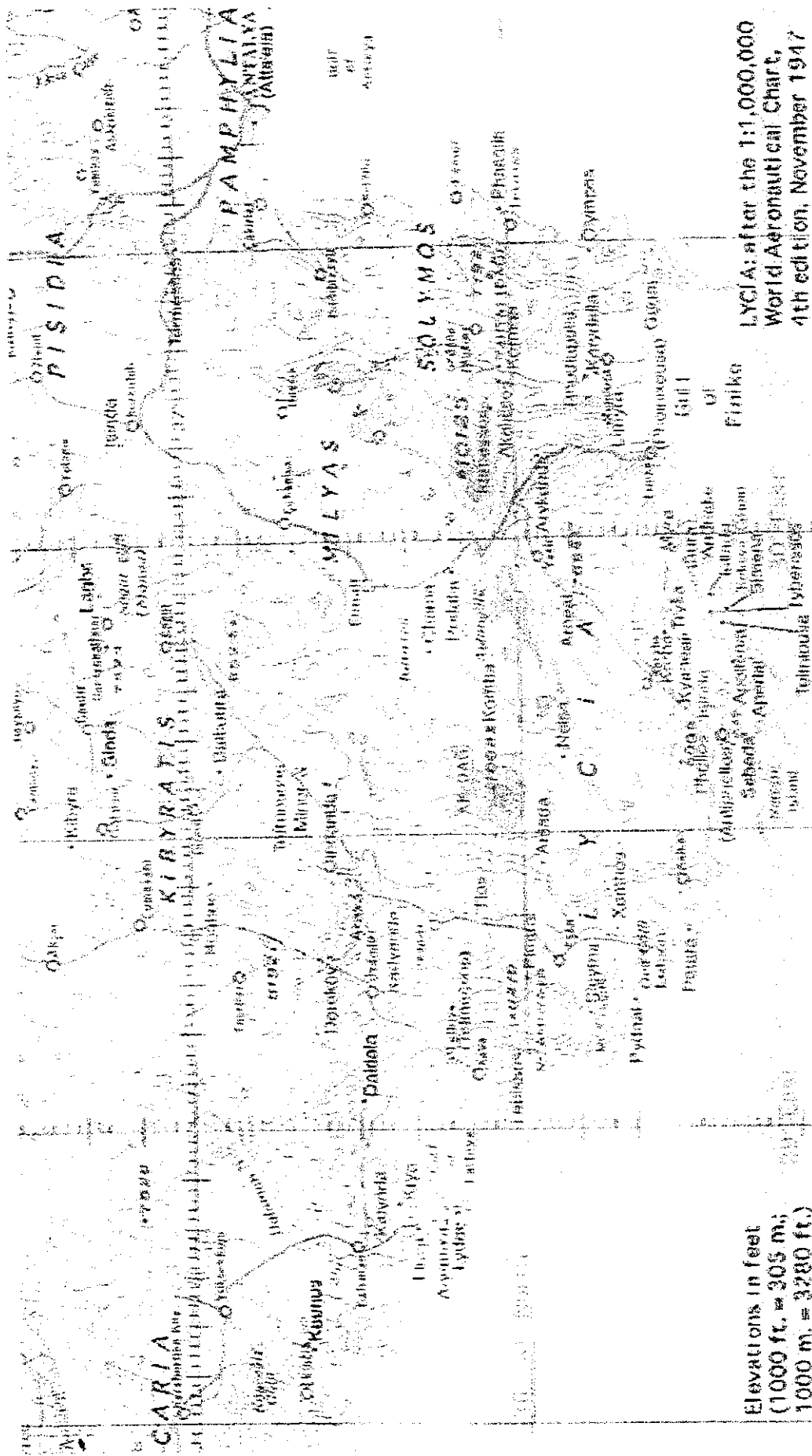

Elevations in feet
 (1000 ft. = 305 m.;
 1000 m. = 3280 ft.)

LYCIA: after the 1:1,000,000
 World Aeronautical Chart,
 4th edition, November 1947

Likya, Yerleşimler

ANTALYA

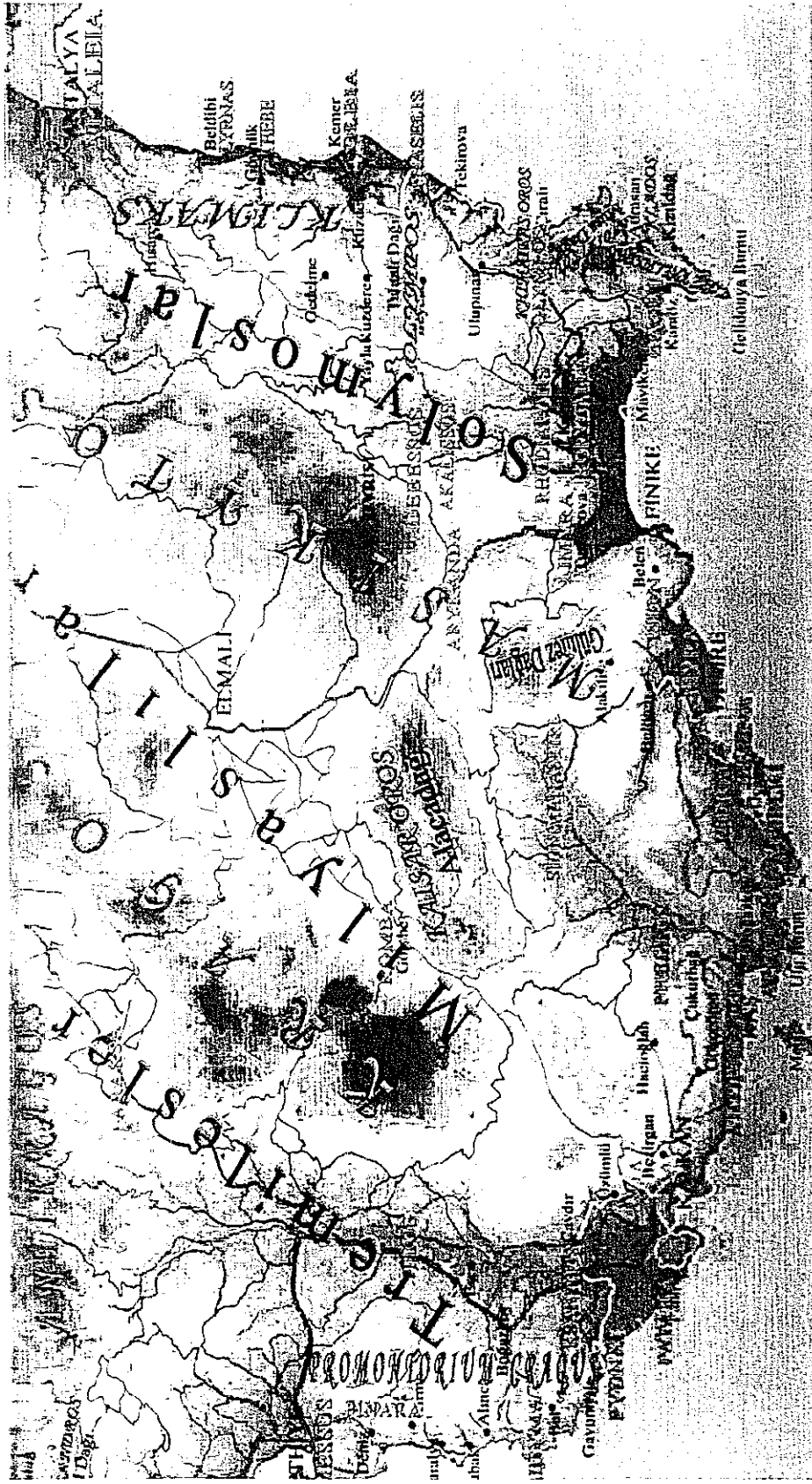

Likya, Dağlar

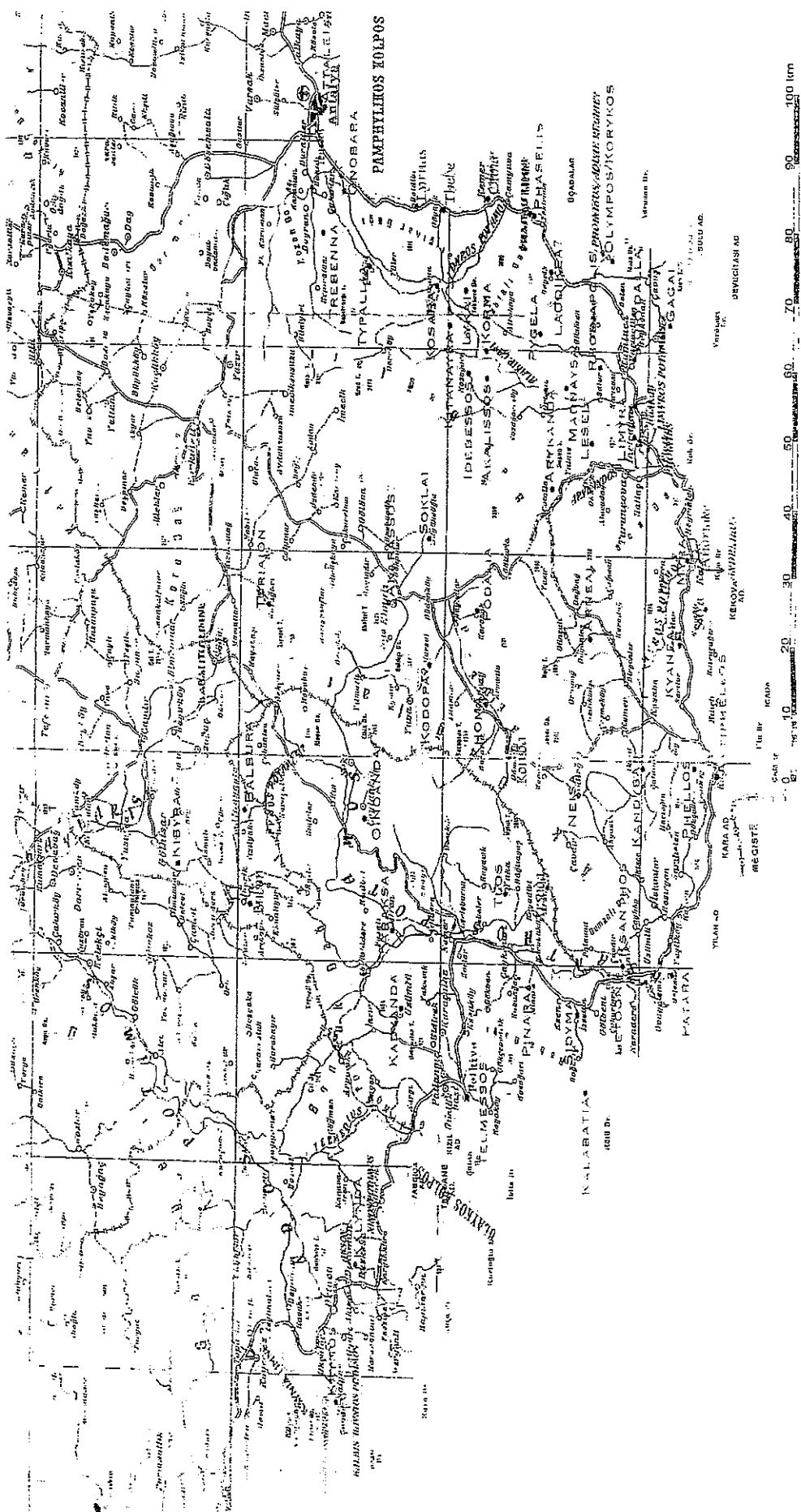

Likya, Akarsular



-1-

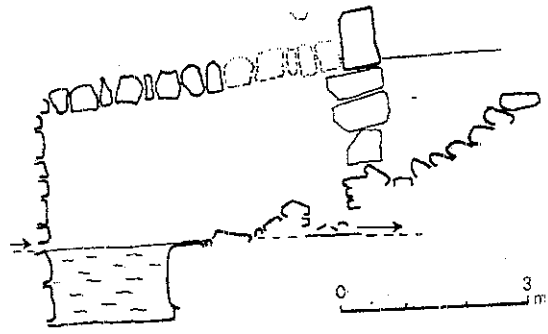

-2-



-3-

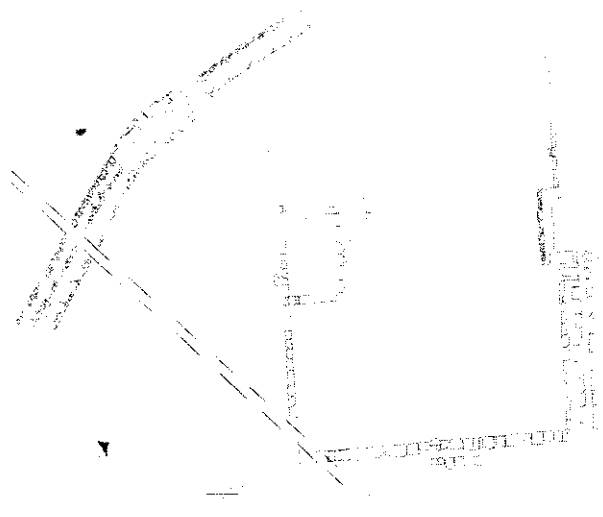

-4-

Hitit Çağı Kaynak Tapınakları
1-2.Boğazköy Pınar Mağarası
2-4 Eflatunpınar Açık Hava Tapınağı

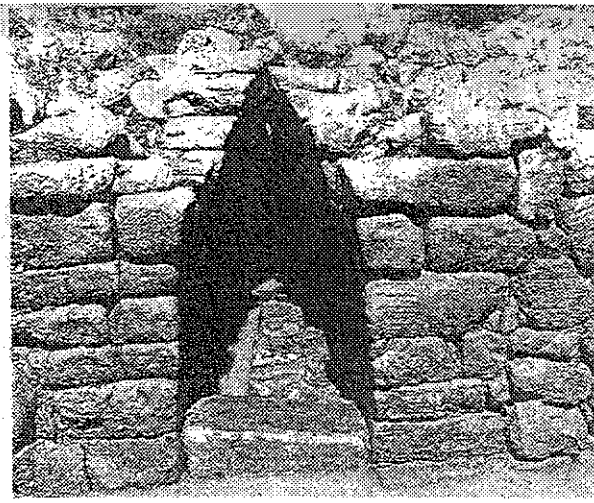
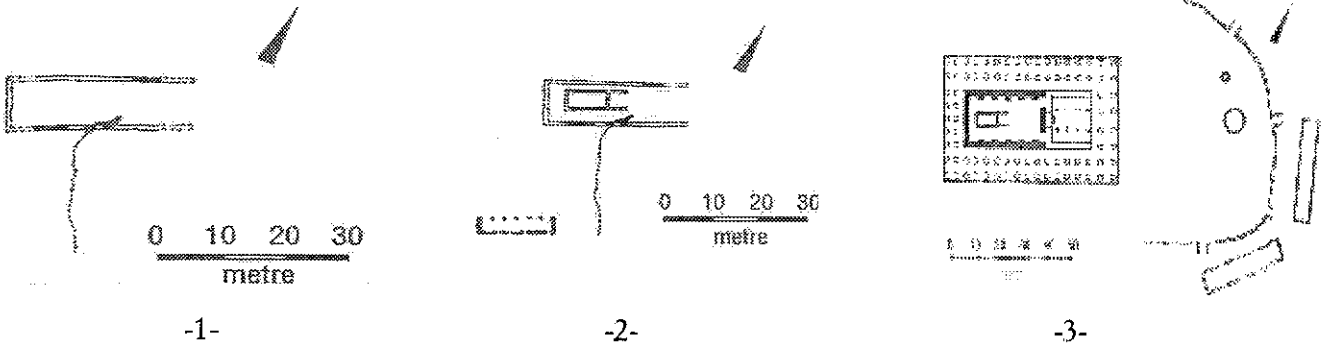

-4-

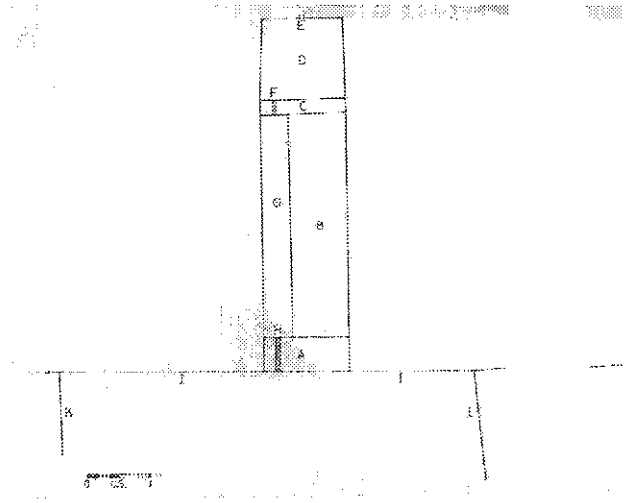

-5-

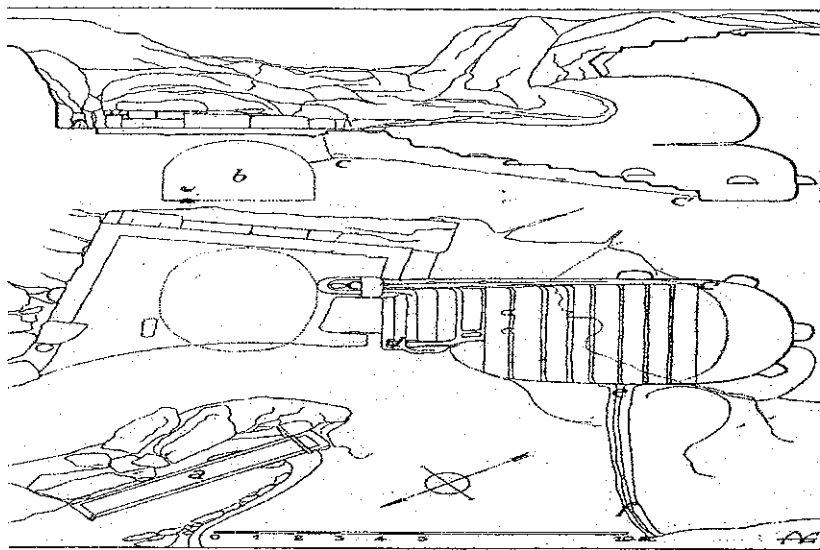

-6-

İon ve Frig Kaynak Tapınakları
1-3. Didim Açık Hava Tapınağı
4-5. Smyrna Kaynak Evi
6. Midaskent Kybele Kaynağı



-1-

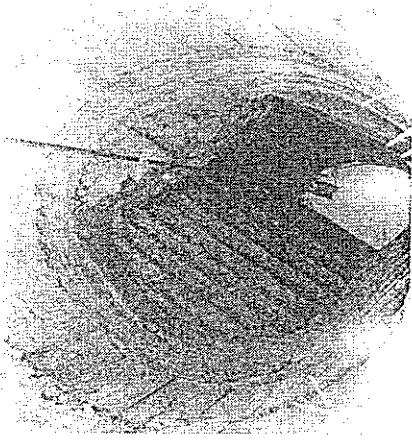

-2-

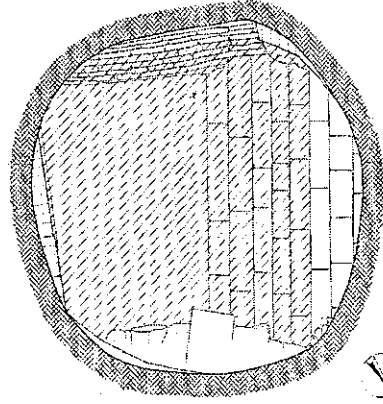

-3-

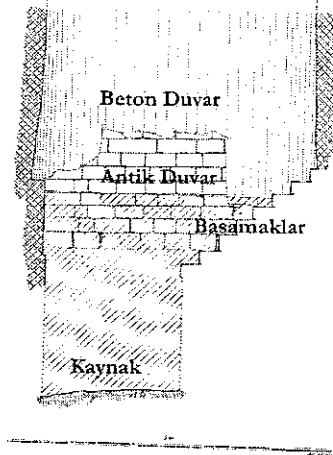

-4-

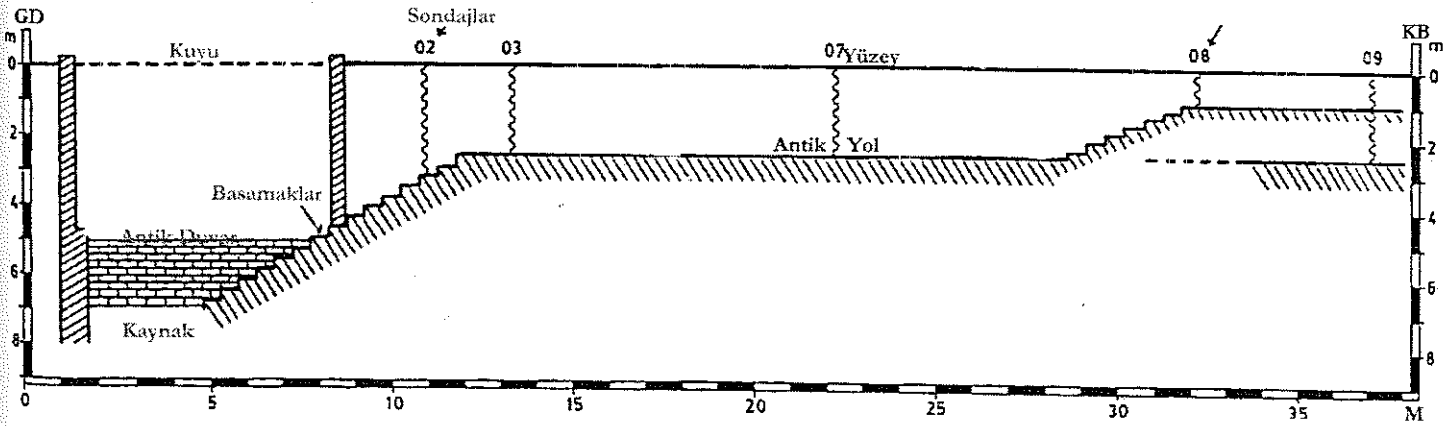

-5-

Kyaneai

1 Kent sikkesi üzerinde Kyaneai Biliciliği ve Apollon Thrykseus

2-4 Kyaneai Basamaklı Kaynak Havuzu

5 Sondajlar sonrası yapıyı yeniden kurma denemesi

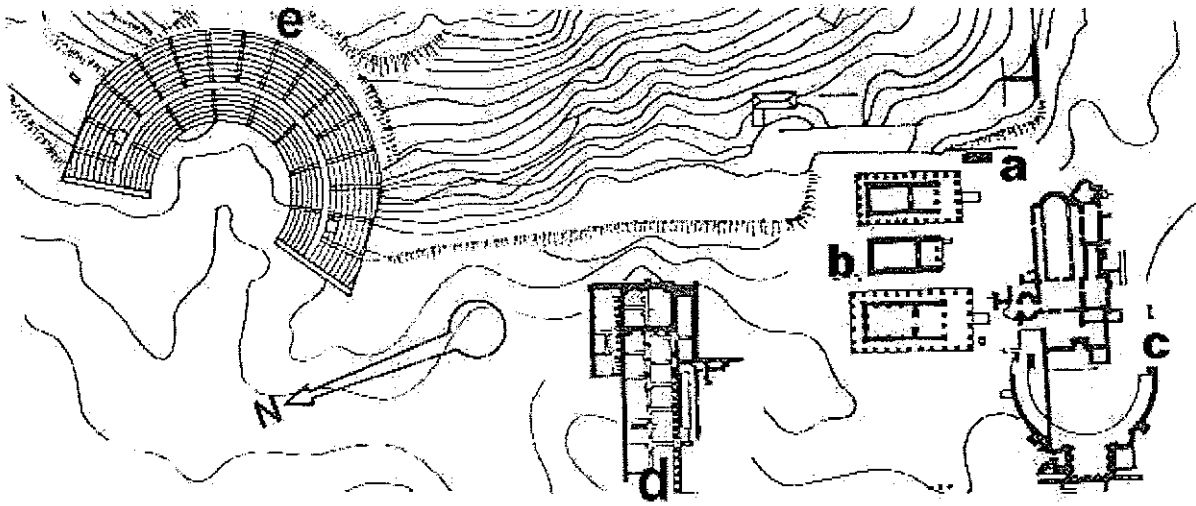

-1-

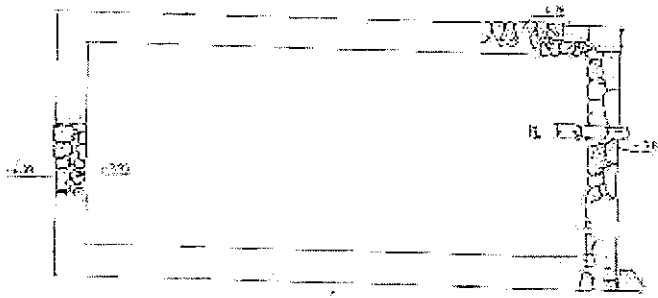
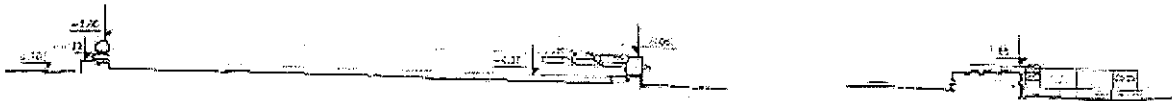

-2-

Leto Kutsal Alanı
1. Kutsal Alanın Planı
2. Letoon Kutsal Kaynak Havuzu



-1-

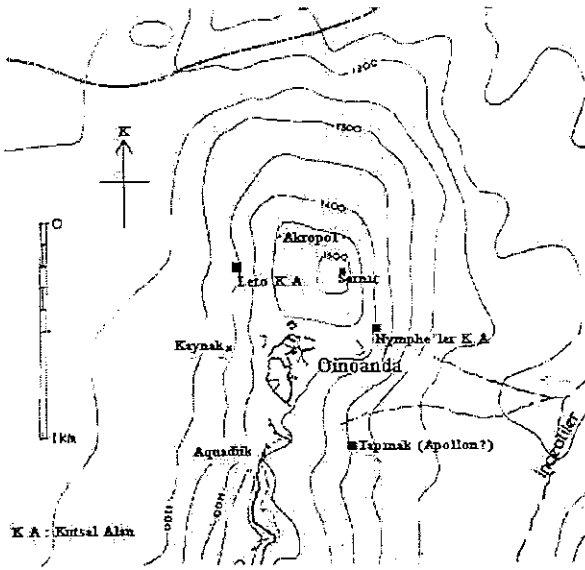

-2-



-3-

Limyra

1. Kent sikkelerinde Limyra Bilicilik Kaynağı

Oinoanda

2. Oinoanda Leto , Nympe'ler ve Apollon Kutsal Alanlarını gösterir kent planı

3. Oinoanda Apollon Kaynak Tapınağı (?)



-1-

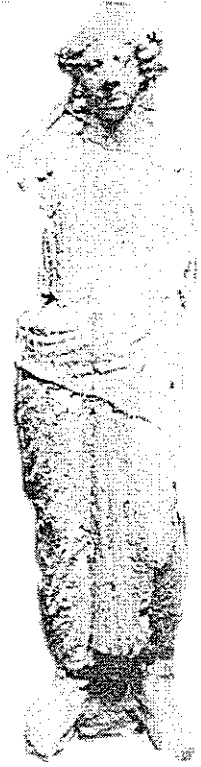

-2-



a

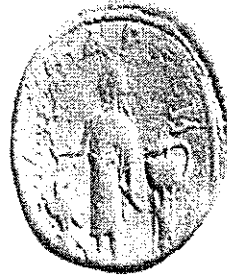

b



c



d



e



f

-3-

Patara

1. Kokarsu/Telephos Kaynağı (?)

2-3. Apollon Patareus ve Bilicilik Sikkeleri

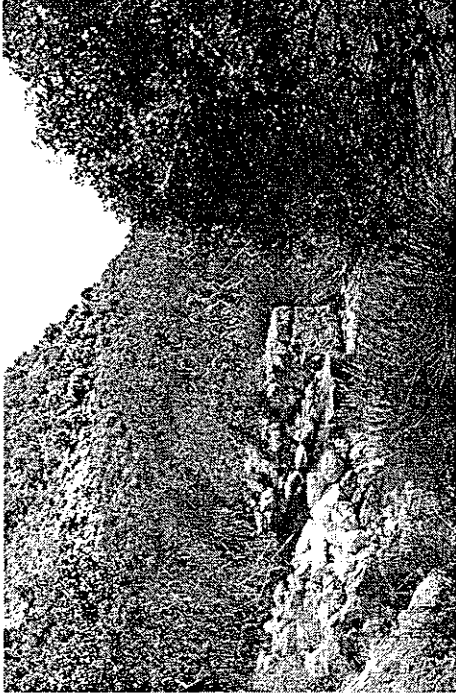

-1-

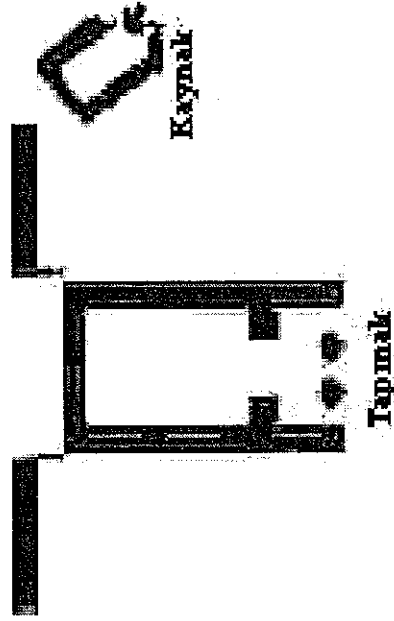

-2-

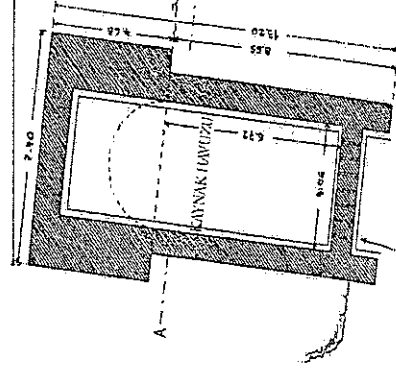

-3-

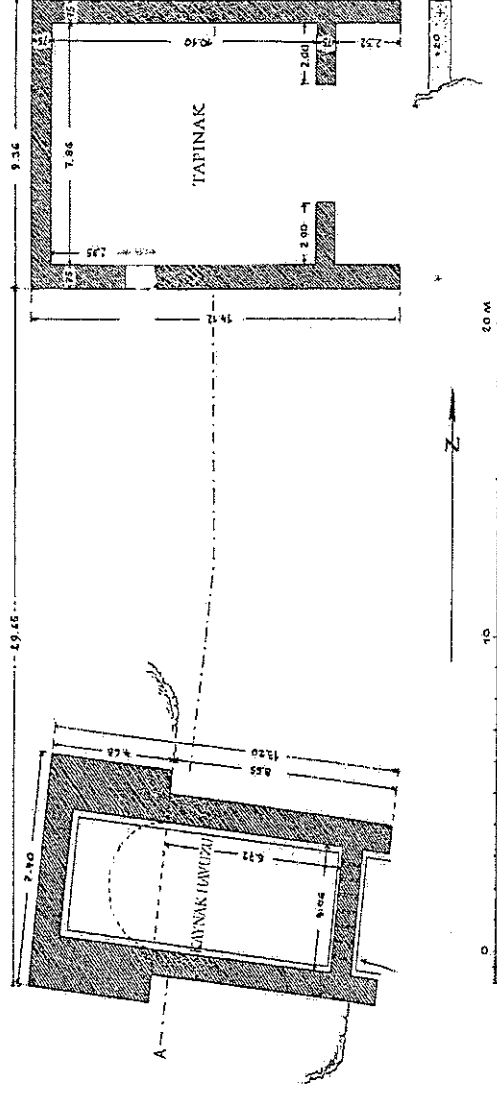

-4-

-5-

Sura

1. Akropol'den kutsal alana bakış

2. Sura Kaynağı

3-4. Sura Kaynak Tapınağı

5. Paflagonya Keltepe Kaynak Tapınağı

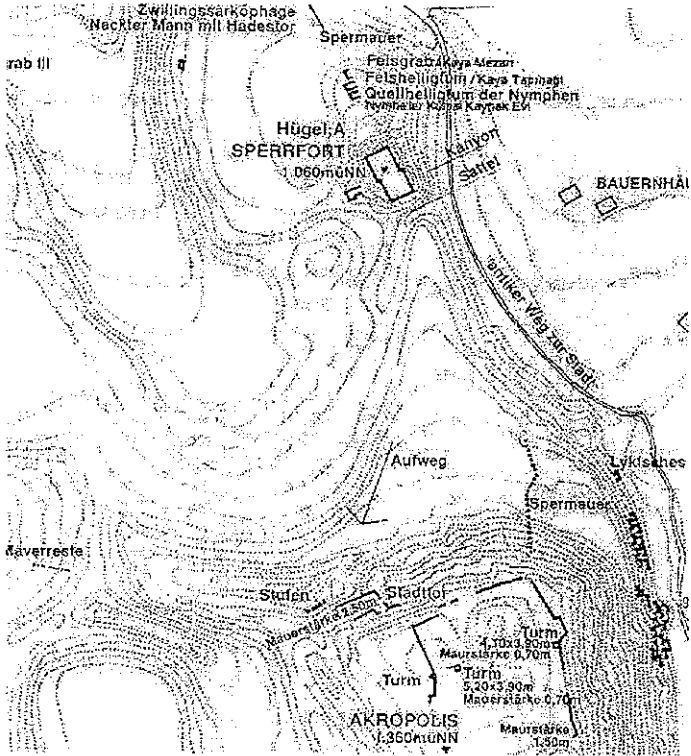

-1-

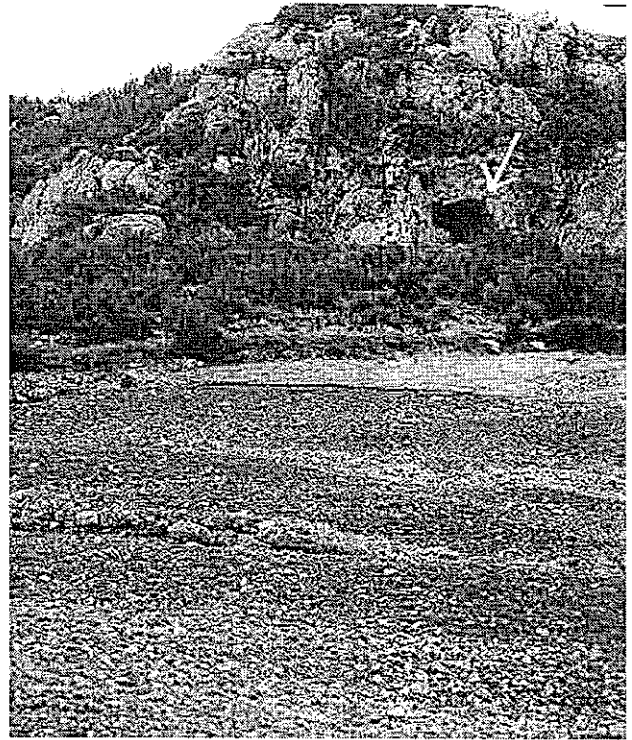

-2-



-3-

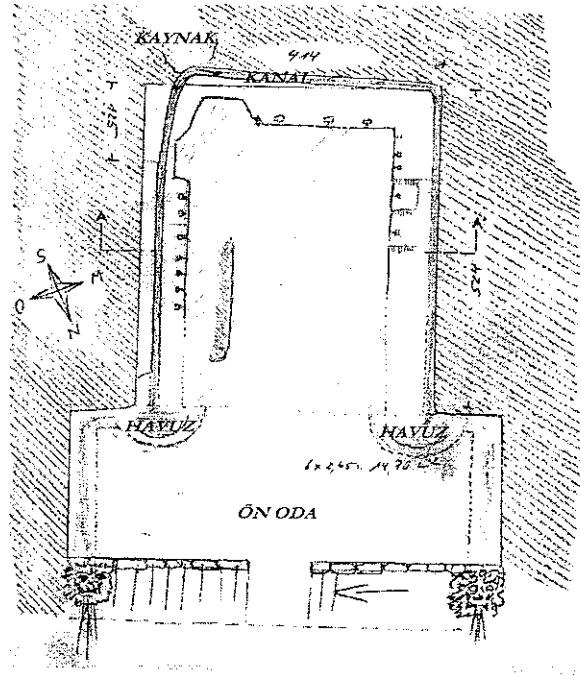

-4-

Tümechi/Tymnessos

1. Kutsal alanın kent içindeki konumu

2-4. Nympe'ler Kutsal Kaynak Evi

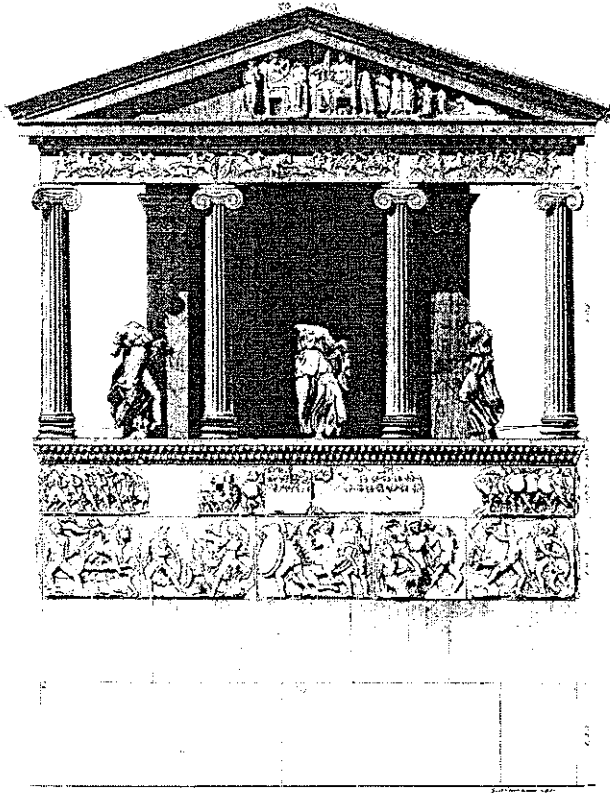

-1-

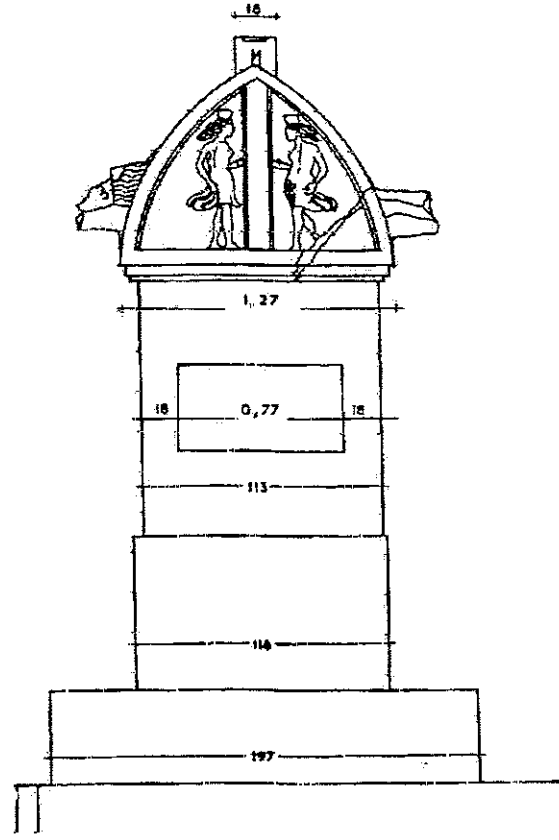

-3-

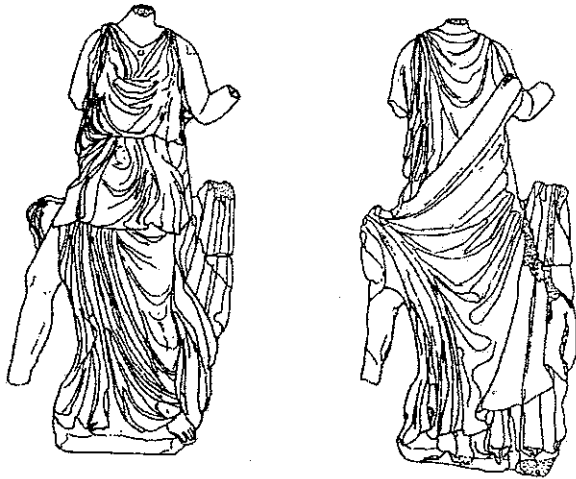

-2-

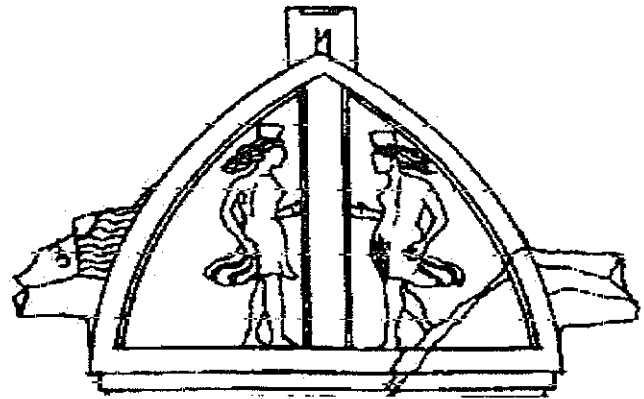

-4-

Likya Kaynak Tanrıçaları
1-2. Ksanthos Erbina Tapınak Mezarı
3-4. Ksanthos Dans Eden Kadınlar Lahti



Likya'da Kaynak Kültü Merkezleri

ÖZGEÇMİŞ

Adı-Soyadı : Salih Gökhan Tiryaki
Doğum Yılı ve Yeri : 21.08.1975 / İstanbul
Medeni Durumu : Bekar

Eğitim Durumu

Mezun Olduğu Lise : Avcılar İnsa Lisesi
Lisans Diploması : 1999, Akdeniz Üniversitesi Fen-Edebiyat Fakültesi Klasik Arkeoloji Bölümü
Tez Konusu : Dionysos ve Anadolu

Bilimsel Faaliyetler

Yayınlar : “İvriz Kabartması Işığı’nda Anadolu’da Şarap-Tanrı Anlayışı ve Bu Anlayışın Gelişimi Üzerine”,Adayla V,2001-2002,59-69

İş Deneyimi

Stajlar : 1996 Kaunos Kazısı, 1997-2000 Patara Kazıları,2001 yılı Misis ve Çevresi Yüzey Araştırmaları

Projeler : Suna-İnan Kıraç Vakfı Akdeniz Medeniyetlerini Araştırma Enstitüsü 2003 yılı Lisansüstü Tez Araştırmaları kapsamında “Likya’da Kaynak Kültü ve Tapınakları” başlıklı araştırma projesi

Çalıştığı Kurumlar:

Adres: Aspendos Bulvarı Termessos Caddesi Oyak Toplu Konutları 4A B1 D:1
07300 Kızıltoprak-Antalya

Telefon: +90-0242-3218457